

Penulis :
Peserta Seminar Nasional 2023
Program Kemitraan Masyarakat

KARYA TULIS ILMIAH

KARYA TULIS ILMIAH

“Pulih Lebih Cepat, Bangkit Lebih Kuat”

13 September 2023
Dalam Jaringan

Editor :
Dr. Aman Simarer-mere, M.S.
Dr. Yasarotodo Wau, M.Pd.
Trisnawati Hutagalung, S.Pd., M.Pd.
Husna Parluhutan Tambunan, S.Pd., M.Pd.

CV. KES



Penerbit CV. Kencana Emas Sejahtera
Jl. Pimpinan Gg. Agama No. 17 Medan
Email finamardiana3@gmail.com
HP 082182572299

KARYA TULIS ILMIAH

“Pulih Lebih Cepat, Bangkit Lebih Kuat”

Penulis

Peserta Seminar Nasional 2023

Program Kemitraan Masyarakat

THE
Character Building
UNIVERSITY



Penerbit

CV. Kencana Emas Sejahtera

Medan

2024

KARYA TULIS ILMIAH

“Pulih Lebih Cepat, Bangkit Lebih Kuat”

**©Penerbit CV. Kencana Emas Sejahtera
All right reserved**

**Anggota IKAPI
No.030/SUT/2019**

**Hak cipta dilindungi oleh Undang-undang
Dilarang mengutip atau memperbanyak
sebagian atau seluruh isi buku tanpa
izin tertulis dari Penerbit**

Penulis

**Peserta Seminar Nasional 2023 Program
Kemitraan Masyarakat**

Editor

Dr. Aman Simarer-mare, M.S.

Dr. Yasaratodo Wau, M.Pd.

Trisnawati Hutagalung, S.Pd., M.Pd.

Husna Parluhutan Tambunan, S.Pd., M.Pd.

**Diterbitkan pertama kali oleh
Penerbit CV. Kencana Emas Sejahtera
Jl.Pimpinan Gg. Agama No.17 Medan
Email finamardiana3@gmail.com
HP 082168580642**

**Cetakan pertama, Maret 2024
xiv + 548 hlm; 21 cm x 29 cm
ISBN 978-623-8150-53-3**

Seminar Nasional Pengabdian kepada Masyarakat
13 September 2023, Seminar dalam Jaringan
LPPM Universitas Negeri Medan

**PROSIDING SEMINAR NASIONAL
HASIL PENGABDIAN KEPADA MASYARAKAT
LPPM UNIMED 2023**

**”Puulih Lebih Cepat Bangkit Lebih Kuat Bersama Perguruan Tinggi Melalui Program
Kemitraan Masyarakat”**

Penasehat : Dr. Syamsul Gultom, S.KM.,M.Kes (Rektor Unimed)
Prof. Dr. Syawal Gultom, M.Pd (Senat Unimed)

Panitia Pelaksana

Ketua : Prof. Dr. Baharuddin, ST., M.Pd
Sekretaris : Dr. Hesti Fibriasari, M.Hum
Bendahara : Lia Maharani Lubis, S.Pd

Kesekretariatan

Koordinator : Sadlik, S.Pd
Anggota : Henry Situmorang, S.Sos
Saut Marulitua Hutapea, S.Pd

Acara

Koordinator : Dra. Rahma Dianawati, M.Pd
Anggota : Asran Siregar, SE
Cepti Yuria Pratama
Dwi Yuli Annisa
Delpita Dola Br Sitepu
Revika Ananda Putri
Nofri Agnesita Sitanggang
Fira Febriyanti

Prosiding/Luaran

Koordinator : Pandapotan Dalimunthe
Anggota : Indah Pratiwi, S.Pd
Amal Al Ghozali Saragih, MPd

Humas dan Dokumentasi

Koordinator : Roni Sinaga.,M.Pd
Anggota : Heiny Maharani, SE

Akomodasi,Transportasi dan Logistik

Koordinator : Dr. Phil. Ichwan Azhari, M.S.
Anggota : Dr. Mufti Sudibyo, M.Si.
Dr. Zulkifli, M.Sn.

Pameran

Koordinator : Tansa Trisna Astono Putri, S.Kom., M.T.I.
Anggota : Drs. Jamalum Purba, M.Si.
Reni Rahmadani, S.Kom., M.Kom.

Seminar Nasional Pengabdian kepada Masyarakat
13 September 2023, Seminar dalam Jaringan
LPPM Universitas Negeri Medan

Steering Comitte

Dody Feliks Pandimun Ambarita, S.Pd.,M.Hum
Reni Ramadani, S.Kom.,M.Kom
Rizky Fadila Nasution, S.Pd.,M.,Pd
Savitri Ramadhani, S.Pd.,M.Hum

Reviewer

Dr. Aman Simare-mare, M.S.
Dr. Yasarotodo Wau, M.Pd.

Editor

Trisnawati Hutagalung, S.Pd., M.Pd.
Husna Parluhutan Tambunan, S.Pd., M.Pd.
Emasta Evayanti Simanjuntak, S.Pd.,M.Pd

Managing Editor

Harvei Desmon Hutahaean, S.Kom., M.Kom.
Bakti Dwi Waluyo, S.Pd., M.T.
Risky Fadilla Nasution, S.Pd., M.Pd.

Penerbit

Lembaga Penelitian dan Pengabdian Kepada Masyarakat (LPPM) UNIMED

Alamat

Lembaga Pengabdian Kepada Masyarakat
Universitas Negeri Medan
Jalan Willem Iskandar Psr. V
Kotak Pos No.1589 - Medan 20221
Telepon (061)6632195, 6613356, Psw. 224
Fax. (061)6614002

Email : lppm.unimed.ac.id

Publikasi Pertama, September 2023

Copyright © 2023

Hak cipta dilindungi undang-undang Dilarang memperbanyak karya tulis ini dalam bentuk apapun Tanpa ijin tertulis dari penerbit

Seminar Nasional Pengabdian kepada Masyarakat
13 September 2023, Seminar dalam Jaringan
LPPM Universitas Negeri Medan

KATA PENGANTAR

Pengabdian kepada masyarakat merupakan salah satu pilar Tri Dharma Perguruan Tinggi. Melalui pengabdian masyarakat, civitas akademik perguruan tinggi, dosen, mahasiswa, dan tenaga kependidikan, hadir di tengah-tengah masyarakat bangsa Indonesia. Universitas Negeri Medan (Unimed) melalui Lembaga Penelitian dan Pengabdian Kepada Masyarakat memiliki tujuan dalam mengembangkan riset, teknologi, dan rekayasa sosial, termasuk dalam mengembangkan sumber daya manusia yang kompeten dan kompetitif. Berkaitan dengan hal tersebut, LPPM Universitas Negeri Medan menyelenggarakan seminar nasional program kemitraan masyarakat.

Prosiding ini memuat program kemitraan masyarakat perguruan tinggi yang dapat memacu motivasi dan kreativitas masyarakat di masa transisi yang dipaparkan pada seminar nasional LPPM Unimed. Seminar ini terlaksana pada 13 September 2023 secara daring dengan tema “Memacu Motivasi dan Kreativitas Masyarakat pada Masa Transisi Melalui Program Kemitraan Masyarakat Perguruan Tinggi”. Lewat prosiding ini, program kemitraan yang telah dilaksanakan oleh dosen/pakar/penggiat pemberdayaan masyarakat di Indonesia dapat terdokumentasi dengan baik. Yang pada akhirnya, prosiding ini menjadi wadah untuk menghimpun pemikiran dosen/pakar/penggiat pemberdayaan masyarakat dalam memacu motivasi dan kreativitas masyarakat Indonesia di masa transisi ini.

Proses penyusunan prosiding ini ditata oleh kepanitiaan seminar nasional LPPM Universitas Negeri Medan. Untuk itu, tak luput rasa syukur dan terima kasih dihaturkan kepada Tuhan Yang Maha Esa yang telah memberikan segala rahmat-Nya sehingga buku prosiding ini dapat dirampungkan. Pada kesempatan ini juga, ucapan terima kasih disampaikan kepada (1) Rektor Universitas Negeri Medan, Dr. Syamsul Gultom, S.KM., M.Kes., yang telah memfasilitasi semua kegiatan seminar nasional LPPM Unimed; (2) Prof. Dr. Syawal Gultom, M.Pd. sebagai narasumber 1; (3) Prof. Dr. Markus Diantoro, M.Si. sebagai narasumber 2; (4) Ketua LPPM Unimed, Dr. Hesti Fibriasari, M.Hum., yang telah mendukung dan mengarahkan kegiatan seminar nasional ini; (5) Bapak/Ibu dan segenap panitia seminar nasional yang telah meluangkan waktu, tenaga, dan pemikirannya demi kesuksesan seminar nasional ini; (6) Bapak/Ibu dosen/pakar/penggiat pemberdayaan masyarakat penyumbang artikel hasil program kemitraan masyarakat perguruan tinggi dalam kegiatan ini.

Prosiding ini diharapkan dapat memberikan manfaat dan kontribusi bagi masyarakat Indonesia dalam melewati masa transisi setelah hampir tiga tahun dunia digempur oleh wabah covid-19. Hasil pemikiran dosen/pakar/penggiat pemberdayaan masyarakat penyumbang artikel hasil program kemitraan masyarakat perguruan tinggi ini kiranya dapat membawa perubahan, baik motivasi maupun kreativitas dalam melewati masa-masa transisi ini. Terakhir, saran dan kritik yang membangun tetap diterima untuk kesempurnaan prosiding ini.

Medan, September 2023

Ketua Panitia
Prof. Dr. Baharuddin, ST., M.Pd

Seminar Nasional Pengabdian kepada Masyarakat
13 September 2023, Seminar dalam Jaringan
LPPM Universitas Negeri Medan

DAFTAR ISI

PENDAMPINGAN PENYUSUNAN SOAL BERBASIS HOTS BAGI GURU DI SMA NEGERI 1 PERCUT SEI TUAN MELALUI APLIKASI QUIZIZZ Mhd. Yusuf Nasution, Rahmatsyah, Rita Juliani, Rajo Hasim Lubis	1
MENINGKATKAN KUALITAS MODEL <i>AUTHENTIC ASSESSMENT</i> MENULIS BAHASA INGGRIS BERBASIS <i>LOCAL CONTENT</i> PADA JURUSAN TATA BOGA DI SEKOLAH MENENGAH KEJURUAN Tiarnita M. S. br. Siregar, Muhammad Natsir, Hesti Fibriasari, Savitri Rahmadany	7
PENDAMPINGAN GURU-GURU BINAAN PADA SEKOLAH PENGGERAK UNTUK MENGEMBANGKAN PERANGKAT PEMBELAJARAN BERBASIS KURIKULUM MERDEKA TERINTEGRASI <i>TPACK</i> BERORIENTASI PADA KEMAMPUAN BERPIKIR TINGKAT TINGGI Budi Halomoan Siregar, Abil Mansyur, Kairuddin, Nilam Cahya	11
UPAYA MEMBANGUN DESA WISATA MEMANFAATKAN SITUS SEJARAH KERAJAAN MELAYU DI DESA STABAT LAMA BARAT KECAMATAN WAMPU, KAB. LANGKAT Abdurahman Adisaputera, Wahyu Tri Atmojo, Achmad Yuhdi, dan Panji Suroso	17
PENDAMPINGAN PENINGKATAN PRODUKSI DAN PEMASARAN PRODUK UMKM KERIPIK KENTANG “KRIKEN” BU FIFIN DI KECAMATAN MEDAN SUNGGAL KOTA MEDAN Cicik Suriani, Syahmi Edi , Puji Prastowo, Marlinda Nilan Sari Rangkuti, Didi Febrian, Rafiqah Yusna Siregar	25
PELATIHAN PEMBUATAN MULTIMEDIA INTERAKTIF BAGI GURU-GURU PJOK SE KECAMATAN LUBUK PAKAM KABUPATEN DELI SERDANG Samsuddin Siregar, Nono Hardinoto, Albadi Sinulingga, Juli Rachmadani Hasibuan	31
PENINGKATAN LITERASI DATA MELALUI PELATIHAN DATA <i>SCIENCE</i> DI SMKN 13 MEDAN Bakti Dwi Waluyo, Roni Sinaga, Ali Akbar Lubis, Ressay Dwitias Sari	35
PELATIHAN PEMANFAATAN TEKNOLOGI <i>VERTICAL FARMING</i> UNTUK BUDIDAYA BIBIT KENTANG Diky Setya Diningrat, Abdul Muin Sibuea, Novita Sari Harahap, Bagoes Maulana, Ayu Nirmala Sari, Asmin	41

Seminar Nasional Pengabdian kepada Masyarakat
13 September 2023, Seminar dalam Jaringan
LPPM Universitas Negeri Medan

PELATIHAN GURU DALAM MENGEMBANGKAN ASESMEN AUTENTIK DALAM PEMBELAJARAN DI SEKOLAH KABUPATEN DELI SERDANG Bornok Sinaga, Deny Setiawan, Darwin, Juniastel Rajagukguk	45
PENDAMPINGAN DAN PEMBUATAN FURNITUR MULTIFUNGSI RAMAH ANAK Zhilli Izzadati Khairuni, Zulkifli Matondang, Peny Husna Handayani, Liana Atika	53
PEMANFAATAN <i>DIGITAL MARKETING</i> SEBAGAI STRATEGI PROMOSI EKOWISATA MANGROVE DI DESA DOGANG KECAMATAN GEBANG KABUPATEN LANGKAT TAHUN 2023 Meilinda Suriani Harefa, Muhammad Farouq Ghazali Matondang, Nurmala Berutu, Hermawan Syahputra	59
PELATIHAN ONOMATOPE MUSIK TRADISI KARO DI DESA BARUS JAHE, KABUPATEN KARO Lamhot Basani Sihombing, Pulumun Peterus Ginting, Yakobus Ndonga, Frinawayti Lestarina Barus, Feri Gunawan Tarigan	65
PENINGKATAN KAPASITAS BISNIS MELALUI RE-DESAIN KEMASAN DAN PEMAKAIAN <i>IMPULSE SEALER</i> Sabda Dian Nurani Siahaan, Lenti Susanna Saragih, Siti Ulgari, Haryani Pratiwi Sitompul.....	70
PELATIHAN BUDIKDAMBER IKAN LELE SEBAGAI SARANA WIRUSAHA SMP HIDAYATUL ISLAM KECAMATAN LABUHAN DELI KABUPATEN DELI SERDANG Wina Dyah Puspita Sari, Fauziyah Harahap, Agung Setia Batu Bara, Widia Ningsih, Ahmad Shafwan S Pulungan, Tini Rosalia Gultom, Didi Febrian	77
TINGKATKAN KUALITAS PELAYANAN RUMAH MAKAN MINANG JAYA MELALUI APLIKASI <i>DIVERGENSI CALORIES QR CODE</i> Adelia Nur Virani, Yudi Ramadhoni, Tiara Aurelia, Rita Juliani.....	83
MENINGKATKAN PEMAHAMAN REMAJA DALAM MENGHINDARI PERNIKAHAN USIA DINI DI SANGGAR LINGKARAN MELALUI PROGRAM PRAKTEK LAPANGAN Desmie Eranutrise, Ratih Baiduri, Rosramadhana Rosramadhana	89
ATASI KERUSAKAN DINAMO MOBIL DENGAN APLIKASI 3D- DINAMO YANG TERSINKRONISASI ALAT GULUNGAN <i>ROTARY</i> DINAMO Asla Tara Roma Ito Hutasuhut, Padli Husaini Pahutar, Aninda Suhaila, Muhammad Abdul Roza, Rita Juliani	95

Seminar Nasional Pengabdian kepada Masyarakat
13 September 2023, Seminar dalam Jaringan
LPPM Universitas Negeri Medan

CEGAH PMK SAPI DENGAN SCANO(<i>SCANNING</i> DAN <i>NOTIFIKASI</i>) Emalia Soraya, Ayu Angraini Tanjung, Putri Erisa Rizki Lubis, Rahma Safitri, Adelia Nur Virani, Rita Juliani.....	101
IMPLEMENTASI SANITASI INOVATIF UNTUK ANAK USIA DINI MELALUI KONSEP <i>HAND HYGIENE</i> Siti Zulfa Yuzni, Anita Yus, Rosnelli, Nahesson Hotmarama Panjaitan.....	107
PENINGKATAN KOMPETENSI <i>INTERNET OF THINGS</i> DALAM MENGHADAPI PERSAINGAN KERJA DI ERA REVOLUSI INDUSTRI 4.0 Reni Rahmadani, M. Dominique Mendoza, Olnes Y Hutajulu.....	113
PEMBERDAYAAN MASYARAKAT MELALUI PELATIHAN BATIK EKO-PRINT DALAM MENINGKATKAN INDUSTRI DI KOTA MEDAN Dina Ampera, Nurhayati, Eka Rahma Dewi, Yudistira Anggraini.....	121
PROGRAM KEMITRAAN DAN DIGITALISASI PENINGKATAN PRODUKTIVITAS INDUSTRI MAKANAN TRADISIONAL DODOL INDAH PERBAUNGAN Harvei Desmon Hutahaean, Muhammad Aulia Rahman S, Ali Akbar Lubis, Denny Haryanto Sinaga	127
MANAJEMEN EKSTRAKURIKULER KELOMPOK ILMIAH REMAJA (KIR) SMAN 1 SILAEN Djuni Posma Rouli.....	131
PKM IMPLEMENTASI MESIN PENCACAH PLASTIK UNTUK PENGOLAHAN LIMBAH SAMPAH PLASTIK DI DESA SUKA MAJU Suprpto, Henry Iskandar, Jubaidah, Yopan Rahmad Aldori, Tino Hermanto, Nukhe Andri Silviana.....	137
PENGELOLAAN SAMPAH LIMBAH PLASTIK MENJADI BATAKO DI MUSEUM SITUS KOTA CINA DALAM MENINGKATKAN KREATIVITAS ANAK PUTUS SEKOLAH Ibnu Hajar, Sri Minda Murni, Ulfa Annida Damanik.....	145
PENGEMBANGAN USAHA PUPUK ORGANIK BERBASIS LIMBAH KOTORAN SAPI DAN JAGUNG PADA KELOMPOK TANI DAN TERNAK SURUHEN SIMPOGOS DI DESA SIEMPAT RUBE II Sabda Dian Nurani Siahaan, Saronom Silaban, Lenti Susanna Saragih.....	149
PKM PENERAPAN SISTEM PERKERASAN MENYERAP AIR PADA JALAN DESA SEBAGAI PENGHUBUNG HUNIAN Kinanti Wijaya, Baharuddin, Nono Sebayang, Ahmad Zulfikar.....	157

Seminar Nasional Pengabdian kepada Masyarakat
13 September 2023, Seminar dalam Jaringan
LPPM Universitas Negeri Medan

PENGUATAN KONSEP PENGELOLAAN KEUANGAN DAN LAPORAN KEUANGAN UMKM KAMPUNG BATIK LAWEYAN KOTA SOLO Pusvita Yuana, Nuraini Desty Nurmasari	163
PKM PENDAMPINGAN RINTISAN PEMASARAN PRODUK SECARA ONLINE MELALUI TOKO VIRTUAL PADA UKM DESA SENANG HATI Irmawaty, Arie Wibowo Khurniawan, Olivia Idrus,Mailani Hamdani, Imas Maesaroh	167
PENDAMPINGAN PRAKTIK PEMBELAJARAN BERDIFERENSIASI UNTUK GURU DI SMA NEGERI 11 MEDAN Budiman Nasution, Mukti Hamjah Harahap, Rajo Hasim Lubis, Winsyahputra Ritonga.....	177
TINGKATKAN KETERAMPILAN ANAK TUNAGRAHITA MELALUI MANNEQUIN TOUCH DAN POP UP BOOK Sindy Fortuna Anuardi, Aisyah Anggreni, Abdul Rafid Fakhrun Gani, Cika Faradila, Rita Juliani	181
PENGUATAN LITERASI BERDIFERENSIASINYA REMAJA SEBAGAI SOLUSI MASALAH BERELASI DALAM FILIAL Sri Milfayetty, Sri Minda Murni, Rahmulyani.....	187
PELATIHAN PENGINPUTAN DATA PORTOFOLIO DOSEN SEBAGAI PENGEMBANGAN SISTEM INFORMASI PELAYANAN DAN TATA KELOLA FMIPA UNIMED BERBASIS WEBSITE Fauziah Harahap, Jamalum Purba, Ani Sutiani, Rahmatsyah, Mansur AS, Didi Febriabn, Cicik Suriani, Karimuddin Hakim Nasution, Angga Warjaya	197
PENATAAN RUANG POJOK BACA MEWUJUDKAN KAMPUNG LITERASI PADA KOMUNITAS ANAK DESA KOLAM KEC. PERCUT SEI TUAN, KAB. DELI SERDANG Nasrun, Yusra Nasution, Dody F. P. Ambarita, Erwita Ika Violina	203
TINGKATKAN KETERAMPILAN ANAK TUNAGRAHITA MELALUI MANNEQUIN TOUCH DAN POP UP BOOK Sindy Fortuna Anuardi, Aisyah Anggreni, Abdul Rafid Fakhrun Gani, Cika Faradila, Rita Juliani	211
DESAIN INOVASI BATIK MOTIF DELI SERDANG BAGI GURU-GURU SENI BUDAYA TINGKAT SMP DI DINAS PENDIDIKAN KABUPATEN DELI SERDANG Wahyu Tri Armojo, Hidayat, Misgiyam, Ryan Dallion.....	217

Seminar Nasional Pengabdian kepada Masyarakat
13 September 2023, Seminar dalam Jaringan
LPPM Universitas Negeri Medan

PENDAMPINGAN DASHAT BAGI KPM (KADER PEMBANGUNAN MANUSIA) GUNA PERCEPATAN PENURUNAN <i>STUNTING</i> DI KAMPUNG KB DESA DENAI KUALA KABUPATEN DELI SERDANG Nurmala Berutu, Diky Setya Diningrat, Hodriani, Ana Rahmi, Junaidi.....	227
PELATIHAN PEMBUATAN MUSEUM VIRTUAL ARSTEPS BERTEMAKAN PAHLAWAN-PAHLAWAN NASIONAL ASAL SUMATERA PADA KELOMPOK KERJA GURU-GURU IPS, MUSYAWARAH GURU MATA PELAJARAN (MGMP) IPS LANGKAT Deny Setiawan, Hidayat, Muhammad Rivai, Waliyul Maulana Siregar, Apriani Harahap	237
PENGEMBANGAN MOTIF BATIK DENGAN APLIKASI MATLAB UNTUK MENINGKATKAN PRODUKTIVITAS IKM BATIK DI KOTA MEDAN Dinda Kartika, Fevi Rahmawati Suwanto, Debi Yandra Niska, Hamidah Nasution, Insan Taufik, Kana Saputra S, Michael Christian Simanullang	245
PEMANFAATAN TEKNOLOGI TEPAT GUNA MESIN PENCACAH PAKAN TERNAK DI DESA SIDODADI KECAMATAN BATANG KUIS KABUPATEN DELI SERDANG Aswarina Nasution, Ahmad Shafwan S.Pulungan, Dina Handayani, Khairiza Lubis.....	253
PEMBERDAYAAN MASYARAKAT MELALUI USAHA BANDREK BUBUK DI KELURAHAN NANGKA KECAMATAN BINJAI UTARA Muhammad Isnaini, Mega Silvyia Dewi, Yowakim Simamora.....	261
PENGERING IKAN BERSIRKULASI TINGKATKAN KUALITAS TERI (<i>STOLEPHORUS SPP</i>) KELURAHAN PANGKALAN DODEK Rita Juliani, Rahmatsyah, Syarifuddin, Agung Setia Batubara.....	267
PENDAMPINGAN RINTISAN KAMPUNG ECO - WISATA “SUSUR SUNGAI BABURA” BERBASIS KOMUNITAS DI KAMPUNG SEJAHTERA KOTA MEDAN Mahfuzi Irwan, Yusnadi, Yuzia Eka Putri, Melly Br Bangun, Cristina Asvera Saragih	273
PEMBINAAN PRODUKSI ES PODENG DI KELURAHAN BELAWAN II KECAMATAN MEDAN BELAWAN Muslim, Nur Basuki, Sarwa, Eko Wahyu Nugrahadi.....	279
PEMBINAAN GENERASI MUDA GEN-Z MELALUI PROGRAM <i>LIFE SKILL BOOTCAMP</i> PEMANFAATAN PELEPAH POHON NIPAH UNTUK MENUMBUHKAN <i>LIFESKILL</i> PEMUDA Rosdiana, Mahfuzi Irwan, Anam Ibrahim, Muhammad Takwin Machmud, Nasywa Nurhasanah.....	285

Seminar Nasional Pengabdian kepada Masyarakat
13 September 2023, Seminar dalam Jaringan
LPPM Universitas Negeri Medan

PENDAMPINGAN GURU DALAM PENERAPAN METODE STIMULASI MUSIK BERBASIS BUDAYA DI TK SALSA DESA CINTA RAKYAT KECAMATAN PERCUT SEI TUAN DELI SERDANG Anada Leo Virganta, Kamtini, May Sari Lubis, Dwi Maya Novitri.....	289
PENINGKATAN KETERAMPILAN GURU DALAM PENYUSUNAN MODEL PEMBELAJARAN <i>PROJECT RUIL</i> DI SEKOLAH MENENGAH KEJURUAN Harun Sitompul, Zulkifli Matondang, Eka Daryanto, Sapitri Januariyansah	293
PELATIHAN PEMBUATAN PAKAN TERNAK SILASE MENGGUNAKAN MESIN PENCACAH MULTIFUNGSI Sapitri Januariyansah, Ayu Putri Ningsih, Safri Gunawan, Dwiki Muda Yulanto	297
PENDAMPINGAN PEMBUATAN MEDIA <i>MICROLEARNING</i> PADA GURU SDN 106813 AMPLAS Aman Simaremare, Yasaratodo Wau, Husna Parluhutan Tambunan	303
PENDAMPINGAN PENCIPTAAN PUISI DENGAN MODEL <i>THINK PAIR SHARE</i> (TPS) DI SANGGAR SRASI SEMAT Wisman Hadi, Abdurahman Adisaputera, Trisnawati Hutagalung.....	309
DIGITALISASI PUISI BERBASIS EKOLOGI KELAUTAN DI PONDOK BELAJAR ARNILA KAMPUNG NELAYAN SEBERANG Muhammad Surip, Muhammad Anggie Januarsyah Daulay, Syairal Fahmy Dalimunthe	315
PELATIHAN PENGGUNAAN UIS KARO UPAYA MELESTARIKAN BUDAYA UNTUK KARANG TARUNA KUTABULUH BERTENG, KEC. TANAH PINEM, KAB. DAIRI Masta Marselina Sembiring, Erlinda Simanungkalit, Yusra Nasution, Sri Mustika Aulia.....	321
STOP <i>BULLYING</i> MELALUI PEMBUATAN KOTAK BER CERITA UNTUK Mendukung Terbentuknya Profil Pelajar Pancasila Guru SD Plus Jabal Rahmah Mulia Jl. Balai Desa No.16-27, Sunggal, Kec. Medan Sunggal, Kota Medan Nani Barorah Nasution, Masta Marselina Sembiring, Husna Parluhutan Tambunan, Dody F. P. Ambarita	329
PENDAMPINGAN PROGRAM MULTILITERASI “KOMUNITAS LITERASI PERADABAN RUMAH INTUISI” DESA PEMATANG TENGAH KECAMATAN TANJUNG PURA KABUPATEN LANGKAT Wildansyah Lubis, Lala Jelita Ananda, Faisal, Try Wahyu Purnomo	341

Seminar Nasional Pengabdian kepada Masyarakat
13 September 2023, Seminar dalam Jaringan
LPPM Universitas Negeri Medan

PENDAMPINGAN PERANCANGAN <i>E-BOOK</i> BAHASA PERANCIS BERBASIS KURIKULUM MERDEKA KEPADA PENGAJAR BAHASA PERANCIS (MGMP) DI SMA/SMK SE-SUMUT Marice Marice, Siompul Jubliana, Masriani Surya, Fuji Ria.....	351
IMPLEMENTASI PRAKTEK TERBAIK PENGEMBANGAN <i>MICROLEARNING</i> OBJEK UNTUK MENINGKATKAN EFEKTIVITAS KURIKULUM MERDEKA Restu, Fajar Apollo Sinaga, Ricky Andi Syahputra, Marlan, Arnita	355
MENGEMBANGKAN TEKNOLOGI DIGITAL DALAM PEMBELAJARAN KEWIRAUSAHAAN SEBAGAI UPAYA MENINGKATKAN LITERASI MANUSIA Tiur Malasari Siregar, Elfitra, Suci Frisnoiry, Sara Hikmayanti, Kana Syaputra.....	361
PELATIHAN PEMBUATAN PAKAN KAMBING KOMPLIT SILASE DENGAN MEMANFAATKAN LIMBAH PERTANIAN DI DESA SAMBIREJO KECAMATAN BINJAI, KABUPATEN LANGKAT Hendro Pranoto, Uswatun Hasanah, Idramsa Idramsa, Erlintan Sinaga.....	369
PENDAMPINGAN KEGIATAN PENGUASAAN <i>VOCABULARY</i> , <i>STORY TELLING</i> , DAN NUMERASI UNTUK ANAK-ANAK DI PANTI ASUAHAN AL-WASLIYAH LUBUK PAKAM Angraini Thesisia Saragih, Yeni Erlita, Farida Hanim Saragih, Susiana.....	375
PENGGUNAAN MESIN PEMIPIL JAGUNG MINI PORTABEL UNTUK MENINGKATKAN PENDAPATAN PETANI JAGUNG DESA SEIROTAN KECAMATAN BATANGKUIS KABUPATEN DELI SERDANG Bisrul Hapis Tambunan, Harun Sitompul, Dina Sarah Syahreza	379
PELATIHAN GURU MELALUI SENDRATASIK KATARSIS BUDAYA MELAYU SEBAGAI UPAYA MENINGKATKAN KUALITAS BELAJAR SENI DI SLB NEGERI BINJAI Rini Juliani, Fadilah Rahmadana, Aisyah Anggreni, Sindiy Fortuna Anuardi, Intan Damayanti, Rita Juliani.....	383
PENERAPAN TEKNOLOGI <i>AERASI NANO-BUBLE OXYGEN</i> PADA KOLAM TERPAL KELOMPOK MASYARAKAT TANI KARINA DESA KUTA DAME KECAMATAN KERAJAAN KABUPATEN PAKPAK BHARAT Eka Dodi Suryanto, Amirhud Dalimunthe, Ayu Elvana.....	387
PENINGKATAN KOMPETENSI DAN KUALITAS LAYANAN DI TK AZFAR KELURAHAN TERJUN MEDAN MARELAN Amirhud Dalimunthe, Eka Dodi Suryanto	395

Seminar Nasional Pengabdian kepada Masyarakat
13 September 2023, Seminar dalam Jaringan
LPPM Universitas Negeri Medan

<i>MOTHER'S CARE</i> SEBAGAI UPAYA PENCEGAHAN ENYALAHGUNAAN NARKOBA MELALUI PENINGKATAN PERAN IBU-IBU PERWIRIDAN ISTIQOMAH Ayu Elvana, Rosma Siregar	401
PEMBERDAYAAN MASYARAKAT NELAYAN MELALUI PEMBUATAN DAN PEMASANGAN RUMPON IKAN DI KELURAHAN BELAWAN 1 KECAMATAN MEDAN BELAWAN Muhammad Dani Solihin, Erita Astrid, Rosma Siregar.....	407
PKM PENINGKATAN KUALITAS GURU SEKOLAH DASAR DENGAN PENGUATAN MEDIA ANIMASI POWTOON DI SDN 101764 BANDAR KLIPPA KECAMATAN PERCUT SEI TUAN KABUPATEN DELI SERDANG Zulherman, Kana Saputra S, Marlan	413
SOSIALISASI PEMBELAJARAN DIFERENSIASI PADA KURIKULUM MERDEKA DI SMKS DELIMA SARI TIGA JUHAR Amrin Saragih, Angraini Thesisia Saragih, Nora Ronita Dewi, Bahagia Saragih, Debby Rizky	417
WORKSHOP PEMBUATAN MINUMAN FUNGSIONAL BERBASIS REMPAH-REMPAH SEBAGAI UPAYA MEWUJUDKAN SUMBER DAYA MANUSIA YANG SEHAT DAN BERKUALITAS Tita Juwitaningsih, Iis Siti Jahro, Muhammad Isa Siregar, Eddiyanto, Hendrawan, Neneng Windayani	423
PENDAMPINGAN PEMBELAJARAN BAHASA INGGRIS BERBASIS <i>METACOGNITIVE STRATEGIES</i> BAGI GURU MGMP BAHASA INGGRIS SMKN 1 KECAMATAN PERCUT SEI TUAN, KABUPATEN DELI SERDANG PROVINSI SUMATERA UTARA Masitowarni Siregar, Surya Kelana Putra	431
PEMANFAATAN KULIT JERUK (<i>CITRUS SINENSIS</i>) UNTUK PEMBUATAN ECO-ENZYM DI DUSUN DAMAI DESA TANJUNG BERINGIN I KECAMATAN SUMBUL KABUPATEN DAIRI Endang Sulistyarini Gultom, Wina Dyah Puspita Sari, Salwa Rezeqi, Nanda Pratiwi, Tini Rosalia Gultom	441
PENDAMPINGAN GURU-GURU SMP DALAM BIDANG LITERASI SAINS DI DESA TOMOK KECAMATAN SIMANINDO KABUPATEN SAMOSIR Jamalum Purba, Ani Sutiani, Nora Susanti, Ratu Evina Dibyantini, Freddy Tua Musa Panggabean, Riso Gultom	445

Seminar Nasional Pengabdian kepada Masyarakat
13 September 2023, Seminar dalam Jaringan
LPPM Universitas Negeri Medan

PENINGKATAN KEMAMPUAN LITERASI DIGITAL BAGI GURU-GURU SMP DI DESA DOSROHA KECAMATAN SIMANINDO KABUPATEN SAMOSIR Pasar Maulim Silitonga, Jamalum Purba, Freddy Tua Musa Panggabean, Ani Sutiani, Lisnawaty Simatupang.....	451
PKM PENINGKATAN MUTU PRODUK RENGGINANG MELALUI INOVASI MESIN PENGERING RENGGINANG UMKM DI DESA PEMATANG JOHAR KECAMATAN LABUHAN DELI KABUPATEN DELI SERDANG Fajar Apollo Sinaga, Rika Nailuvar Sinaga, Ajeng Inggit Anugerah, Marlan.....	457
PENINGKATKAN MINAT SISWA SMK TELADAN 2 MEDAN TERHDAP KOMPETENSI <i>INTERNET OF THINGS</i> MELALUI PENDAMPINGAN DAN PELATIHAN Olnes Y Hutajulu, Mhd Dominique Mendoza, Reni Rahmadani, Puji M Nababan, Liv Raja T Pasaribu.....	463
PENINGKATAN HARDSKILL SISWA TKJ SMKS IT MARINAH AL-HIDAYAH MELALUI PELATIHAN DAN SERTIFIKASI PROFESI INTERNASIONAL <i>NETWORK ENGINEER MTCNA</i> Ichwanul Muslim Karo Karo, Fanny Ramadhani, Nadrah Afiati Nasution, Sisti Nadia Amalia	469
PELATIHAN PEMBUATAN E-MODUL BERBANTUAN <i>FLIPBOOK MAKER</i> BAGI GURU SDN 060861 MEDAN Mega Silfia Dewy, Ali Akbar Lubis, Muhammad Isnaini	477
PENINGKATAN KEMAMPUAN KELOMPOK TUKANG BANGUNAN DALAM KONSTRUKSI BANGUNAN RAWAN LONGSOR DI DESA PERKEBUNAN BUKIT LAWANG, KECAMATAN BAHOROK, KABUPATEN LANGKAT Ernesto Maringan Ramot Silitonga, Dody Taufik Absor Sibuea, Hamidun Batubara, Parlaungan Hutagaol, Muhammad Qarinur	483
PENDAMPINGAN PENYUSUNAN PERANGKAT PEMBELAJARAN BERBASIS PENDEKATAN <i>SCIENTIFICS</i> DAN <i>ACADEMIC SUCCESSSKILLS</i> UNTUK GURU SMP SWASTA DELI MURNI DESA SUKA MAJU KECAMATAN SUNGGAL PROVINSI SUMATERA UTARA Motlan, Karya Sinulingga, Jurubahasa Sinuraya	489
PERANCANGAN DAN PEMASANGAN <i>SOLAR CELL</i> UNTUK PENERANGAN KAPAL KELOMPOK NELAYAN DI KAMPUNG NELAYAN, KELURAHAN BELAWAN 1 Bagoes Maulana, Erita Astrid, Muhammad Dani Solihin, Denny Haryanto Sinaga.....	495

Seminar Nasional Pengabdian kepada Masyarakat
13 September 2023, Seminar dalam Jaringan
LPPM Universitas Negeri Medan

DISTRAKSI LIMBAH RANTING TEH HASTA KARYA KALIGRAFI REMAJA MASJID AL-HUDA SIDAMANIK Fadillah Rahmadana, Cika Faradila, Putri Kurnia, Rita Juliani	501
PELATIHAN PENGEMBANGAN DESAIN PRODUK MERCHANDISE MEMANFAATKAN BARANGBEKAS UNTUK UKM ADVERTISING DIKELURAHAN BROHOL KOTA TEBINGTINGGI Abd. Haris Nasution, Charles F. Ambarita, Arfan Diansyah, Ulfa Hasnita.....	505
PENDAMPINGAN PENGEMBANGAN APLIKASI PROFIL KAWASAN WISATA SEJARAH KEBUDAYAAN MELAYU DI KECAMATAN TANJUNG PURA KABUPATEN LANGKAT Rosmaida Sinaga, Abd. Haris Nasution, Ulfa Hasnita.....	509
PENDAMPINGAN PENGEMBANGAN CENDERAMATA BERNUANSA BUDAYA MELAYU LANGKAT PADA KOMUNITAS PECINTA MUSEUM DAN SEJARAH DI KECAMATAN TANJUNG PURA Tappil Rambe, Arfan Diansyah, Pidia Amelia.....	515
PENGUATAN KETERAMPILAN BERBAHASA SISWA MELALUI APLIKASI <i>AUGMENTED REALITY</i> PADA MGMP BAHASA PERANCIS SUMATERA UTARA Isda Pramuniati, Tengku Ratna Soraya, Ria Fuji Destiara, Rabiah Adawi.....	521
PELATIHAN DAN PENDAMPINGAN PENDIDIKAN KETERAMPILAN PERDAMAIAN DAN KONSELING RESOLUSI KONFLIK SEBAGAI UPAYA PENCEGAHAN TERJADINYA TAWURAN DAN PERUNDUNGAN ANTAR SISWA BAGI GURU SMP SWASTA AMAL LUHUR DI KELURAHAN DWIKORA, KECAMATAN MEDAN HELVETIA KOTA MEDAN Albert Pauli Sirait, Rafael Lisinus Ginting, Ishak Matondang, Elizon Nainggolan	533
PENINGKATAN MUTU PEMBELAJARAN DI SMA SWASTA DARUSSALAM MEDAN MELALUI PENGEMBANGAN SIPDA ONLINE Eko Wahyu Nugrahadi, Indra Maipita, Reni Rahmadani, Muhammad Yusuf	539
PENDAMPINGAN PENGGUNAAN APE WORLD CUBE DI DESA SUKA MAKMUR KEC. SIBOLANGIT Roni Sinaga, Artha Mahindra Diputera, Bakti Dwi Waluyo, Anada Leo Virganta.....	545

IMPLEMENTASI SANITASI INOVATIF UNTUK ANAK USIA DINI MELALUI KONSEP *HAND HYGIENE*

Siti Zulfa Yuzni^{1*}, Anita Yus², Rosnelli³, Nahesson Hotmarama Panjaitan⁴

¹Prodi Arsitektur Universitas Negeri Medan, ²Prodi S2 Dikdas Universitas Negeri Medan,
³Prodi Teknik Elektro Universitas Negeri Medan, ⁴Prodi Teknik Sipil Universitas Negeri Medan

*Penulis Korespondensi: sitizulfa@unumed.ac.id

Abstrak

Perilaku hidup bersih dan sehat harus ditanamkan sejak anak usia dini. Pembentukan karakter dan kebiasaan anak terhadap kebersihan dapat terbentuk dengan adanya fasilitas kebersihan. Ketersediaan fasilitas sanitasi inovatif merupakan suatu program bersih diri dengan konsep hand hygiene yang dapat diterapkan di sekolah. Konsep hand hygiene merupakan suatu prosedur Tindakan membersihkan tangan menggunakan sabun dan di basuh dengan air mengalir. Tujuannya adalah menghilangkan kotoran dari kulit secara mekanis dan mengurangi jumlah mikroorganisme. Setiap anak harus melakukan kegiatan cuci tangan dengan sabun setelah anak melakukan kegiatan bermain untuk menghindari penyebaran penyakit. Bentuk sanitasi yang inovatif adalah sarana yang didesain menarik dengan memperhatikan profil dan karakter anak. Bentuk, warna dan tekstur dapat ditonjolkan dalam desain dan merupakan sebagian dari unsur desain yang membuat suatu bentuk desain menjadi lebih menarik. Penerapan konsep hand hygiene dilakukan di sekolah PAUD-RA Bunda Asih. Sebelumnya sekolah ini belum memiliki sarana sanitasi untuk mencuci tangan. Kondisi seperti ini merupakan kendala bagi guru untuk mengenalkan sanitasi hidup sehat secara baik dan benar. Berdasarkan permasalahan tersebut maka dilakukan pengembangan desain sanitasi yang menarik kreatif dan inovasi yang merangsang kreatifitas dan kebiasaan anak untuk selalu menjaga kebersihan diri dan lingkungannya.

Kata Kunci : *Sanitasi Inovatif, Kebersihan Diri, Hand Hygiene.*

1. PENDAHULUAN

Anak Usia Dini (AUD) memiliki masa pertumbuhan dan perkembangan yang pesat sehingga diperlukan pembimbingan dan arahan yang tepat agar pertumbuhan dan perkembangannya tidak terganggu. Salah satu pembimbingan yang diberikan kepada anak usia dini adalah pengenalan dan pemahaman nilai-nilai kebersihan diri melalui tata cara mencuci tangan. Proses ini dapat dilakukan melalui pendidikan karakter dengan cara sosialisasi dan praktek langsung tentang kebersihan diri dan lingkungan sehingga anak dapat menjaga dirinya secara mandiri dari segala penyakit.

Menurut (Eka Sapti Cahyaningrum, Sudaryanti, 2017), kebiasaan pada anak dapat ditanamkan sejak usia dini melalui pendidikan karakter sehingga dapat menjadi kebiasaan pada jenjang pendidikan selanjutnya dan ketika kelak dewasa. Dengan penanaman nilai-nilai kebersihan diri pada anak dapat melahirkan suatu generasi yang

unggul dengan tubuh yang sehat, jiwa kemandirian dan disiplin yang akhirnya dapat menjadikan anak yang cerdas dan kreatif.

Penanaman nilai-nilai kebersihan diri pada anak dapat melahirkan suatu generasi yang unggul dengan tubuh yang sehat, jiwa kemandirian dan disiplin yang akhirnya dapat menjadikan anak yang cerdas dan kreatif. Pengenalan dan pemahaman sanitasi dilakukan melalui konsep *hand hygiene*. Konsep ini diimplementasikan melalui praktek mencuci tangan dengan sabun secara benar dan tepat. Perilaku hidup bersih dan sehat dapat diterapkan dengan membiasakan diri mencuci tangan sebelum dan sesudah beraktivitas, (Fathihani; et al., 2021). Perilaku hidup bersih dan sehat sangat penting diterapkan pada anak usia dini, karena hal ini merupakan dasar pembentukan kepribadian manusia seutuhnya yang ditandai dengan pembentukan karakter, budi pekerti luhur, pandai dan terampil, (Widiyati Tri, 2018). Proses pembelajaran ini dapat

Seminar Nasional Pengabdian kepada Masyarakat
13 September 2023, Seminar dalam Jaringan
LPPM Universitas Negeri Medan

membentuk kebiasaan-kebiasaan pada usia selanjutnya yang akhirnya menjadikan anak menjadi pembelajar sepanjang hayat.

Mencuci tangan pakai sabun sangat penting dilakukan karena tangan merupakan media transmisi bakteri patogen. Oleh karena itu mencuci tangan pakai sabun harus dilakukan secara tepat dan benar untuk mencegah terjadinya penyebaran penyakit, (Ervira et al., 2021). Rendahnya kesadaran mencuci tangan (*hand hygiene*) setelah anak melakukan aktivitas mengakibatkan penyebaran penyakit.

Model pembelajaran dengan konsep *hand hygiene* dapat dilakukan melalui permainan. Dengan bermain anak dapat mengekspresikan diri dengan senang tanpa adanya paksaan, (Yuzni, 2020). Dengan bermain kegiatan transfer ilmu untuk anak menjadi lebih menarik dan menyenangkan. Kegiatan mencuci tangan dapat dilakukan sambil bernyanyi, merupakan kegiatan yang dapat mengembangkan pengetahuan dan kreatifitas anak dalam menjaga kebersihan. Memperkenalkan proses mencuci tangan dengan cara memperlihatkan video dapat mempermudah pemahaman mencuci tangan dengan benar kepada anak. Selain itu permainan dengan konsep kuman dan air dapat merangsang imajinasi anak untuk menjaga kebersihan tangannya. Dengan bermain anak dapat menerima pengetahuan dengan mudah, karena bermain dapat mengembangkan aspek moral, motorik, kognitif, bahasa, serta perkembangan sosial anak, (Nurhayati & Zarkasih Putro, 2021).

Perkembangan kognitif anak akan berkembang dengan baik melalui proses pembelajaran dengan menggunakan alat atau media dengan desain yang menarik dan inovasi, (Yus et al., 2020). Dengan demikian anak merasakan gembira dan senang dalam melakukan kegiatan mencuci tangan dengan sabun. Berdasarkan uraian dan paparan tentang pentingnya alat dan media dalam pembelajaran pada anak usia dini perlu didesain bentuk sanitasi inovatif yang sesuai dengan proporsi tubuh anak dan desain yang sesuai dengan karakteristik anak yang selalu gembira, ceria dan bergerak bebas. Selain itu penerapan dari hal diatas dapat diterjemahkan dalam bentuk alat sanitasi tempat mencuci tangan yang didesain dengan bentuk inovatif dan dinamis.

Berdasarkan Permendikbud No. 137 tahun 2014 tentang Standar Nasional Pendidikan Anak Usia Dini (PAUD), sekolah wajib menyediakan sarana sanitasi yang mudah dijangkau oleh anak, (Paud, 2022). Penjabaran dari peraturan ini adalah sekolah wajib menyediakan sarana sanitasi untuk mencuci tangan yang ramah anak, layak dan berkelanjutan. Sanitasi dirancang mengacu pada standar hidup bersih dan sehat yang memenuhi syarat Kesehatan.

Bentuk sanitasi dirancang dalam bentuk tempat mencuci tangan (*wastafel*) ramah anak

yang disesuaikan dengan profil dan karakter anak. Bentuk yang dipilih adalah bentuk bulat dan lingkaran, yaitu bentuk yang dinamis dan geometris agar dapat memberikan kesan bebas saat beraktivitas, (Refransa & Saputra, 2020). Bentuk ini disesuaikan dengan pola gerak anak yang dinamis, ceria dan bergerak bebas.

Dengan desain yang inovatif dan menarik diharapkan peserta didik dapat membiasakan hidup bersih sehingga pola hidup bersih dapat berkelanjutan dan peserta didik menjadi pembelajar sepanjang hayat. Selanjutnya sanitasi inovatif dapat diimplementasikan dalam pembelajaran mencuci tangan dengan benar berdasarkan konsep *hand hygiene*.

2. BAHAN DAN METODE

Proses implementasi sanitasi inovatif dilakukan di sekolah PAUD-RA Bunda Asih yang berada di jalan Medan – Binjai Km 12,5, Desa Mulyorejo, Kecamatan Sunggal, Kabupaten Deli Serdang. Jarak lokasi pengabdian dengan Universitas Negeri Medan sekitar 30 km.

Secara umum tujuan dari kegiatan pengabdian ini adalah untuk meningkatkan sistem sanitasi sekolah yang sesuai dengan Standar Nasional Pendidikan Anak Usia Dini (PAUD). Secara khusus tujuan yang ingin dicapai adalah menyediakan sarana atau alat mencuci tangan (*wastafel*) bagi peserta didik yang ramah anak. Bentuk kegiatan yang dilakukan adalah membuat desain alat sanitasi tempat cuci tangan (*wastafel*) yang inovatif sesuai dengan profil dan karakter anak. Selanjutnya desain diimplementasikan kedalam bentuk atau alat yang jadi yang dapat digunakan oleh peserta didik. Setelah pembuatan alat selesai, dilanjutkan dengan sosialisasi untuk penerapan sistem sanitasi kepada peserta didik.

Tahapan kegiatan terdiri dari tahap pengumpulan data melalui survei lapangan, pembuatan desain dan implementasi alat dan diakhiri dengan kegiatan sosialisasi. Tahapan kegiatan ini berlangsung selama empat bulan dengan tahapan kerja yang sistematis. Pertama sekali yang dilakukan adalah kegiatan persiapan, yaitu pembentukan dan persiapan tim pengabdian dalam melakukan pengabdian. Pada tahap ini ketua pengabdian menentukan sistem pembagian tugas sumber daya masing-masing pengabdian yang terdiri dari ketua dan dibantu oleh tiga orang anggota pengabdian dan lima orang mahasiswa dari prodi arsitektur. Data yang digunakan dalam mengimplementasikan desain dan alat adalah data primer dari hasil wawancara kepada mitra dengan cara observasi langsung ke lokasi mitra, sedangkan data sekunder diperoleh melalui eksplorasi digital pada sistem Dapodik yang terdiri dari profil sekolah.

Kegiatan selanjutnya adalah pembuatan desain sebagai pedoman dalam membuat alat. Kegiatan diawali dengan membuat rancangan dalam bentuk pra desain yang disesuaikan dengan kebutuhan peserta

Seminar Nasional Pengabdian kepada Masyarakat
13 September 2023, Seminar dalam Jaringan
LPPM Universitas Negeri Medan

didik dan disesuaikan dengan ruang yang ada. Setelah rancangan selesai dilanjutkan dengan pekerjaan pembuatan tempat cuci tangan sebagai alat implementasi sanitasi inovatif bagi anak usia dini.

Akhir dari pengabdian ini adalah kegiatan sosialisasi kepada peserta didik tentang pentingnya mencuci tangan dengan benar sesuai dengan konsep *hand hygiene*. Kegiatan ini disesuaikan dengan pembelajaran yang menggunakan kurikulum Merdeka, yaitu yang berpusat kepada peserta didik. Anak difasilitasi untuk melakukan langsung kegiatan mencuci tangan dengan benar sesuai dengan arahan guru pendamping. Dari kegiatan ini diharapkan anak dapat menjadi pembelajar sepanjang hayat.

3. HASIL DAN PEMBAHASAN

a. Pengumpulan Data

Kondisi sekolah sangat sederhana. Sekolah berada satu atap dengan rumah pemilik sekolah dengan keterbatasan jumlah ruang dan luar ruang belajar. Sekolah memiliki fasilitas bermain yang sederhana dengan dua jenis permainan yang berada di ruang semi indoor. Areal yang tersedia untuk bermain sangat kecil yang terletak di ruang sirkulasi siswa dan guru. Dengan kondisi ini maka ruang yang terbentuk tidak tertata dengan baik dan penataan ruangnya tidak harmonis berkesan padat sehingga dapat mengganggu anak untuk bergerak bebas, (Gambar 1).



Gambar 1. Situasi dan Kondisi Sekolah.

Fasilitas sanitasi yang tersedia berupa kran air, anak mencuci tangan langsung pada kran air yang dapat mengakibatkan baju anak menjadi basah, (Gambar 2).



Gambar 2. Fasilitas Sanitasi Yang Tersedia.

b. Pembuatan Desain Sanitasi Inovatif

Pembuatan desain dilakukan oleh tim kerja pengabdian berdasarkan pada kebutuhan mitra. Tim pengabdian melakukan kolaborasi untuk membuat

desain sanitasi dan menjabarkannya dalam gambar kerja untuk pedoman kerja dalam mengimplementasikan desain. Desain tempat cuci tangan (wastafel) dibuat berdasarkan postur tubuh anak dan karakteristik anak serta kebutuhan anak yang berlandaskan pada desain ramah anak. Selain itu pertimbangan lainnya adalah ruang yang tersedia untuk menempatkan alat.

Pada tahap ini pengabdian melakukan observasi lokasi dan ruang, observasi kepada peserta didik dan diskusi dengan kepala sekolah membahas tentang desain yang akan dibuat, (Gambar 3). Solusi yang ditawarkan pengabdian adalah desain inovatif dalam bentuk tempat mencuci tangan dalam bentuk 'bundar' dengan konsep *hand hygiene*. Hal ini sejalan dengan penerapan iptek, yaitu menciptakan produk dengan desain yang inovatif melalui pengembangan desain dengan konsep dan ide yang kreatif yang ramah anak.



Gambar 3. Pembahasan Desain dengan Kepala Sekolah.

Dalam proses desain terlebih dahulu dibuat sketsa desain untuk 'wastafel bulat' dan dilanjutkan dengan membuat gambar kerja. Proses ini dilakukan untuk memudahkan mewujudkan bentuk. Bentuk bulat/bundar dan lingkaran merupakan bentuk geometris yang dinamis sesuai dengan karakter anak yang ceria dan bergerak bebas. Dengan bentuk geometris lingkaran dan bulat anak dapat melatih keterampilannya mengenal bentuk dan mengembangkan pengetahuannya. Mengenalkan geometris sejak dini sesuai dengan tahap perkembangan anak yang merupakan usia fundamental bagi perkembangan individu, (Mochamad Surya et al., 2021).

Langkah pertama yang dilakukan adalah membuat gambar penampang atas atau denah dengan ukuran 110 x 110 cm (Gambar 4). Bentuk penampang atas memperlihatkan kombinasi lingkaran besar dan kecil yang memiliki kesatuan dan hubungan yang kuat. Bentuk lingkaran memiliki asosiasi yang menyeluruh dengan arti memiliki nilai keamanan, kesatuan dan ketahanan sehingga dapat melambangkan kehangatan dan kenyamanan. Hal ini diperlukan untuk melindungi kenyamanan dan keamanan anak.

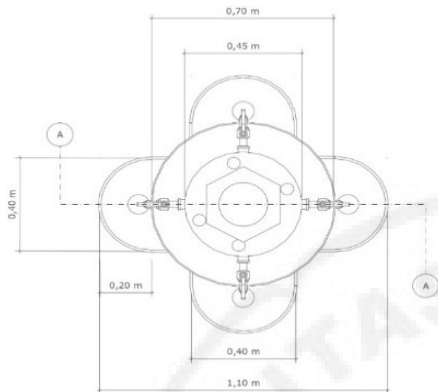

Gambar 4. Denah atau Penampang Atas.

Setelah selesai penampang atas dilanjutkan dengan gambar tampak yang memperlihatkan profil ketinggian wastafel yang disesuaikan dengan profil dan postur tubuh anak sehingga anak dengan mudah dapat menggunakan alat tersebut, (Gambar 5). Untuk memperlihatkan struktur dan konstruksi wastafel dilanjutkan dengan pembuatan potongan, (Gambar 6). Dalam potongan ditampilkan spesifikasi bahan dan ukuran yang digunakan.

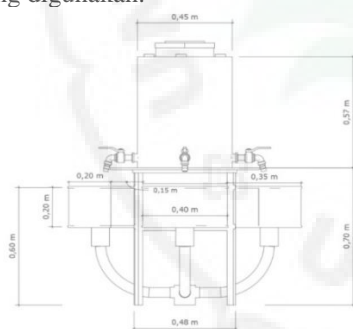

Gambar 5. Tampak “Wastafel Bundar”.

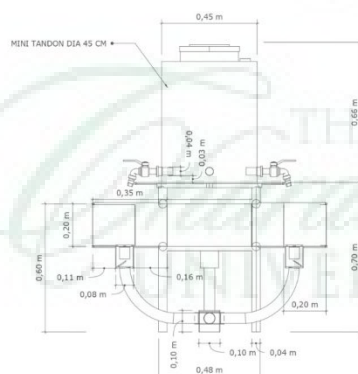

Gambar 6. Potongan ‘Wastafel Bundar’.

Wastafel bundar ini terbuat dari bahan stainlesssteel yang digunakan untuk meja dan kaki. Penggunaan bahan ini bertujuan untuk menghindari korosi, sehingga menjamin kenyamanan dan keamanan anak. Hasil produk harus memenuhi standar ramah anak. Pembuatan gambar kerja dilakukan untuk memudahkan pembuatan wastafel menjadi barang jadi dan untuk memperlihatkan rekayasa ide dan inovasi

dari produk. Semua gambar kerja ini ditampilkan secara ilustrasi dalam gambar tiga dimensi, (Gambar 7).

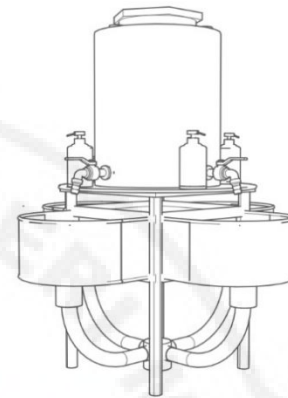

Gambar 7. Ilustrasi 3 Dimensi ‘Wastafel Bundar’.

Tempat cuci tangan atau Wastafel Bundar ini dilengkapi dengan tempat sabun dan keterangan cara membersihkan atau membasuh tangan. Alat ini dapat digunakan oleh empat orang peserta didik secara bersamaan. Selain itu wastafel bundar ini dapat ditempatkan ditengah ruang ataupun di sisi kanan dan kiri ruangan. Penempatannya sangat fleksibel yang disesuaikan dengan kondisi ruang yang tersedia.

c. Pelaksanaan Pembuatan Alat

Setelah pekerjaan desain selesai dilanjutkan dengan pekerjaan pembuatan wastafel bundar. Bentuk atau model wastafel yang didesain selanjutnya diimplementasikan sesuai dengan postur tubuh anak dan karakter anak yang dinamis dan ceria (Gambar 8).



Gambar 8. Model ‘Wastafel Bundar’.

Bentuk yang dipilih adalah bulat atau bundar, dengan komposisi simetris terdiri dari empat kran air yang saling berhadapan dan dapat digunakan untuk empat orang peserta didik secara bersama-sama. Wastafel ini juga memiliki meja sebagai tempat untuk meletakkan tangki air dan tempat sabun, dan juga dilengkapi pipa pembuangan air kotor yang terkoneksi dengan satu pipa pembuangan air kotor yang terletak dibawah meja wastafel.

Setelah desain selesai selanjutnya adalah mengimplementasikan desain kedalam bentuk alat sanitasi tempat mencuci tangan atau wastafel bundar. Wastafel dirancang dengan bentuk bulat atau bundar

Seminar Nasional Pengabdian kepada Masyarakat
13 September 2023, Seminar dalam Jaringan
LPPM Universitas Negeri Medan

yang memperhitungkan faktor keamanan dan kenyamanan pemakai. Bahan yang dipilih memiliki spesifikasi bahan yang ramah anak, yaitu stainless steel yang merupakan bahan anti korosi. Penggunaan bahan ini bertujuan untuk menghindari bentuk persegi dan tajam. Tinggi wastafel disesuaikan dengan postur tinggi tubuh anak, sehingga anak dengan mudah dapat menggunakan alat tersebut, (Gambar 8).

d. Penyerahan Alat dan Kegiatan Sosialisasi

Setelah desain dan wastafel sudah terbentuk dilanjutkan dengan kegiatan penyerahan alat. Alat yang diserahkan terwujud dalam bentuk 'wastafel bundar'. Alat ini khusus didesain untuk anak dan dapat digunakan oleh empat orang anak secara bersama (Gambar 12). Alat diserahkan dari ketua tim pengabdian kepada mitra yang diwakili oleh Kepala Sekolah PAUD-RA Bunda Asih yang disaksikan oleh pendamping dari LPPM Unimed, (Gambar 9).



Gambar 9. Serah Terima Alat.

Selanjutnya adalah kegiatan sosialisasi yang berisi pemaparan tentang fungsi dan pentingnya sanitasi atau alat mencuci tangan di sekolah dan efeknya terhadap kebersihan diri anak dan kebersihan lingkungan sekolah. Lingkungan sekolah yang bersih menjadikan hidup lebih sehat, udara terasa sejuk, belajar menjadi nyaman dan terhindar dari penyakit, (Ismail, 2021). Kebersihan lingkungan dapat membentuk perilaku seseorang untuk menjaga lingkungannya.

Dalam kegiatan sosialisasi, guru dan pengabdian bersama-sama memberikan arahan dan contoh bagaimana cara membersihkan dan mencuci tangan dengan sabun secara benar dan tepat. Peserta didik sangat gembira dengan antusias mengikuti kegiatan tersebut dan mereka dengan senang menjalankan instruksi yang diberikan oleh guru, (Gambar 10).



Gambar 9. Peserta Didik Mencuci Tangan Menggunakan Wastafel Bundar.

4. KESIMPULAN

Anak sejak usia dini harus diperkenalkan dengan lingkungan bersih dan sehat salah satunya dengan membiasakan mencuci tangan dengan sabun setelah melakukan aktivitas. Pengenalan kebersihan diri dan lingkungan harus dilakukan secara intensif dan berkelanjutan pada anak usia dini. Agar anak tertarik untuk mencuci tangan, maka perlu adanya alat sanitasi yang berbentuk tempat mencuci alat yang menarik bentuk dan warnanya, yaitu wastafel bundar. Kegiatan ini merupakan implementasi sanitasi inovatif bagi anak usia dini dengan konsep *hand hygiene*. Dari kegiatan ini, maka dapat disimpulkan:

- Kegiatan pengabdian berjalan sesuai dengan yang direncanakan yang diawali dari tahap pengumpulan data, pembuatan desain sanitasi inovatif, pelaksanaan pembuatan alat dan penyerahan alat yang diikuti dengan kegiatan sosialisasi.
- Produk yang dihasilkan dapat diterima oleh peserta didik karena memiliki model yang sesuai dengan karakter dan profil anak dengan konsep desain dinamis dan bergerak bebas.
- Dari model yang dihasilkan perlu adanya suatu pengembangan model agar anak tetap senang dengan alat tersebut dan selanjutnya menjadi rajin mencuci tangan dengan sabun setiap selesai melakukan aktifitas.

UCAPAN TERIMA KASIH

Ucapan terima kasih ditujukan kepada Lembaga Penelitian dan Pengabdian Masyarakat (LPPM) Universitas Negeri Medan sebagai pemberi dana atau donator pada kegiatan pengabdian ini. Ucapan terima kasih juga disampaikan kepada Dekan Fakultas Teknik Universitas Negeri Medan yang mendukung kegiatan pengabdian.

DAFTAR PUSTAKA

- Eka Sapti Cahyaningrum, Sudaryanti, N. A. P. (2017). Pengembangan Nilai-Nilai Karakter Anak Usia Dini Melalui Pembiasaan Dan Keteladanan.

Seminar Nasional Pengabdian kepada Masyarakat
13 September 2023, Seminar dalam Jaringan
LPPM Universitas Negeri Medan

- AT-THUFULY: Jurnal Pendidikan Islam Anak Usia Dini*, 6(2), 203–213.
<https://doi.org/10.37812/atthufuly.v2i2.579>
- Ervira, F., Panadia, Z. F., Veronica, S., & Herdiansyah, D. (2021). Penyuluhan Cuci Tangan Pakai Sabun (CTPS) dan Pemberian Vitamin untuk Anak-Anak. *Jurnal Kreativitas Pengabdian Kepada Masyarakat (Pkm)*, Vol 4(No 1), 234–239.
<https://www.unicef.org/indonesia/sites/unicef.org/indonesia/files/2020-05/Panduan-Praktis-untuk-Pelaku-Bisnis-dalam-mendukung-WASH-2020.pdf>
- Fathihani, Herawaty, Yanti, & Apriani, A. (2021). Penggunaan Herbal Imuniti Di Masa New Normal. *Andhara*, 1(1), 85–96.
- Ismail, M. J. (2021). Pendidikan Karakter Peduli Lingkungan Dan Menjaga Kebersihan Di Sekolah. *Guru Tua: Jurnal Pendidikan Dan Pembelajaran*, 4(1), 59–68.
<https://doi.org/10.31970/gurutua.v4i1.67>
- Mochamad Surya, C., Zulvian Iskandar, Y., & Marlina, L. (2021). Meningkatkan Kemampuan Mengenal Bentuk Geometri Dasar Pada Anak Kelompok a Melalui Metode Tebak Gambar. *Jurnal Tahsinia*, 2(1), 78–89.
<https://doi.org/10.57171/jt.v2i1.294>
- Nurhayati, S., & Zarkasih Putro, K. (2021). Bermain Dan Permainan Anak Usia Dini. *Jurnal Pendidikan Islam Anak Usia Dini*, 4(1), 52–64.
- Paud, D. I. S. (2022). *Di Satuan Paud*.
- Refranisa, R., & Saputra, C. (2020). Pengembangan Desain Ruang Kelas Dalam Upaya Mendukung Tumbuh Kembang Anak Usia Dini. *SELAPARANG Jurnal Pengabdian Masyarakat Berkemajuan*, 4(1), 406.
<https://doi.org/10.31764/jpmb.v4i1.3260>
- Widiyati Tri. (2018). PENDIDIKAN KESELAMATAN DIRI ANAK USIA DINI (Studi Kasus di Kelompok Bermain (KB) Gaharu Plus Kutai Kartanegara). *Jurnal Ilmiah VISI PGTK PAUD Dan Dikmas*, 13(2), 113–123.
- Yus, A., Eza, G. N., & Ray, D. (2020). Implementasi Model Pembelajaran Proyek Berbasis Bermain Dan Digital Sebagai Strategi Pengembangan Karakter Mahasiswa Calon Guru PAUD. *Jurnal Tematik*, 10(1), 8–15.
- Yuzni, S. Z. (2020). Desain Ruang Bermain Anak Usia Dini Sebagai Strategi Pengembangan Karakter Anak. *Tematik Universitas Negeri Medan*, 10(2), 113–120.