



ANTOLOGI KARYA ILMIAH

Tema:
"Memacu Motivasi dan Kreativitas
Masyarakat pada Masa Transisi
Melalui Program Kemitraan
Masyarakat Perguruan Tinggi"

Rabu, 14 September 2022
Dalam Jaringan



LEMBAGA PENELITIAN DAN PENGABDIAN
KEPADA MASYARAKAT (LPPM)
UNIVERSITAS NEGERI MEDAN



Penerbit CV. Kencana Emas Sejahtera
Jl. Pimpinan Gg. Agama No, 17 Medan
Email finamardiana3@gmail.com
HP 08973796444



📍 Jln. Willem Iskandar Psr.V-Kotak
Pos No. 1589 Medan 20221

☎ Telp. (061) 6632195, 6613356
Fax (061) 6614002

🌐 lppm@unimed.ac.id

ANTOLOGI KARYA ILMIAH

**Memacu Motivasi dan Kreativitas Masyarakat pada Masa
Transisi Melalui Program Kemitraan Perguruan Tinggi**

Penulis

Peserta Seminar Nasional

PKM 2022



Penerbit

CV. Kencana Emas Sejahtera

Medan

2023

ANTOLOGI KARYA ILMIAH

**Memacu Motivasi dan Kreativitas Masyarakat pada Masa
Transisi Melalui Program Kemitraan Perguruan Tinggi**

©Penerbit CV. Kencana Emas Sejahtera

All right reserved

Anggota IKAPI

No.030/SUT/2019

Hak cipta dilindungi oleh Undang-undang
Dilarang mengutip atau memperbanyak
sebagian atau seluruh isi buku tanpa
izin tertulis dari Penerbit

Penulis

Peserta Seminar Nasional PKM 2022

Editor

Trisnawati Hutagalung, S.Pd., M.Pd.

Husna Parluhutan Tambunan, S.Pd., M.Pd.

Emasta Evayanti Simanjuntak, S.Pd., M.Pd

Fina Mardiana Nasution, S.Pd

Diterbitkan pertama kali oleh
Penerbit CV. Kencana Emas Sejahtera

Jl.Pimpinan Gg. Agama No.17 Medan

Email finamardiana3@gmail.com

HP 082168580642

Cetakan pertama, Januari 2023

xviii + 668 hlm; 21 cm x 29 cm

ISBN 978-623-8150-05-2

Seminar Nasional Pengabdian kepada Masyarakat
14 September 2022, Seminar dalam Jaringan
LPPM Universitas Negeri Medan

**PROSIDING SEMINAR NASIONAL
HASIL PENGABDIAN KEPADA MASYARAKAT
LPPM UNIMED 2022**

**”Memacu Motivasi dan Kreativitas Masyarakat pada Masa Transisi Melalui
Program Kemitraan Masyarakat Perguruan Tinggi”**

Penasehat : Dr. Syamsul Gultom, S.KM.,M.Kes (Rektor Unimed)
Prof. Dr. Syawal Gultom, M.Pd (Senat Unimed)

Panitia Pelaksana

Ketua : Prof. Dr. Baharuddin, ST., M.Pd
Sekretaris : Dr. Hesti Fibriasari, M.Hum
Bendahara : Lia Maharani Lubis, S.Pd

Kesekretariatan

Koordinator : Sadlik, S.Pd
Anggota : Henry Situmorang, S.Sos
Saut Marulitua Hutapea, S.Pd

Acara

Koordinator : Dra. Rahma Dianawati, M.Pd
Anggota : Asran Siregar, SE
Cepti Yuria Pratama
Dwi Yuli Annisa
Delpita Dola Br Sitepu
Revika Ananda Putri
Nofri Agnesita Sitanggang
Fira Febriyanti

Prosiding/Luaran

Koordinator : Pandapotan Dalimunthe
Anggota : Indah Pratiwi, S.Pd
Amal Al Ghozali Saragih, MPd

Humas dan Dokumentasi

Koordinator : Roni Sinaga.,M.Pd
Anggota : Heiny Maharani, SE

Akomodasi,Transportasi dan Logistik

Koordinator : Dr. Phil. Ichwan Azhari, M.S.
Anggota : Dr. Mufti Sudibyoy, M.Si.
Dr. Zulkifli, M.Sn.

Pameran

Koordinator : Tansa Trisna Astono Putri, S.Kom., M.T.I.
Anggota : Drs. Jamalum Purba, M.Si.
Reni Rahmadani, S.Kom., M.Kom.

Steering Comitte

Dody Feliks Pandimun Ambarita, S.Pd.,M.Hum
Reni Ramadani, S.Kom.,M.Kom
Rizky Fadila Nasution, S.Pd.,M.,Pd
Savitri Ramadhani, S.Pd.,M.Hum

Reviewer

Dr. Aman Simare-mare, M.S.
Dr. Yasarotodo Wau, M.Pd.

Editor

Trisnawati Hutagalung, S.Pd., M.Pd.
Husna Parluhutan Tambunan, S.Pd., M.Pd.
Emasta Evayanti Simanjuntak, S.Pd.,M.Pd

Managing Editor

Harvei Desmon Hutahaean, S.Kom., M.Kom.
Bakti Dwi Waluyo, S.Pd., M.T.
Risky Fadilla Nasution, S.Pd., M.Pd.

Penerbit

©Penerbit CV. Kencana Emas Sejahtera
All right reserved
Anggota IKAPI
No.030/SUT/2019

Alamat

Jl. Pimpinan Gg. Agama No.17, Medan
Medan 20233
HP 0821 8257 2299
Email : cvkencanaemassejahtera@gmail.com
Publikasi Pertama, Januari 2023
Copyright © 2023
Hak cipta dilindungi undang-undang Dilarang memperbanyak karya tulis ini dalam bentuk apapun Tanpa ijin tertulis dari penerbit
ISBN 978-623-8150-05-2

KATA PENGANTAR

Pengabdian kepada masyarakat merupakan salah satu pilar Tri Dharma Perguruan Tinggi. Melalui pengabdian masyarakat, civitas akademik perguruan tinggi, dosen, mahasiswa, dan tenaga kependidikan, hadir di tengah-tengah masyarakat bangsa Indonesia. Universitas Negeri Medan (Unimed) melalui Lembaga Penelitian dan Pengabdian Kepada Masyarakat memiliki tujuan dalam mengembangkan riset, teknologi, dan rekayasa sosial, termasuk dalam mengembangkan sumber daya manusia yang kompeten dan kompetitif. Berkaitan dengan hal tersebut, LPPM Universitas Negeri Medan menyelenggarakan seminar nasional program kemitraan masyarakat.

Prosiding ini memuat program kemitraan masyarakat perguruan tinggi yang dapat memacu motivasi dan kreativitas masyarakat di masa transisi yang dipaparkan pada seminar nasional LPPM Unimed. Seminar ini terlaksana pada 14 September 2022 secara daring dengan tema “Memacu Motivasi dan Kreativitas Masyarakat pada Masa Transisi Melalui Program Kemitraan Masyarakat Perguruan Tinggi”. Lewat prosiding ini, program kemitraan yang telah dilaksanakan oleh dosen/pakar/penggiat pemberdayaan masyarakat di Indonesia dapat terdokumentasi dengan baik. Yang pada akhirnya, prosiding ini menjadi wadah untuk menghimpun pemikiran dosen/pakar/penggiat pemberdayaan masyarakat dalam memacu motivasi dan kreativitas masyarakat Indonesia di masa transisi ini.

Proses penyusunan prosiding ini ditata oleh kepanitiaan seminar nasional LPPM Universitas Negeri Medan. Untuk itu, tak luput rasa syukur dan terima kasih dihatorkan kepada Tuhan Yang Maha Esa yang telah memberikan segala rahmat-Nya sehingga buku prosiding ini dapat dirampungkan. Pada kesempatan ini juga, ucapan terima kasih disampaikan kepada (1) Rektor Universitas Negeri Medan, Dr. Syamsul Gultom, S.KM., M.Kes., yang telah memfasilitasi semua kegiatan seminar nasional LPPM Unimed; (2) Prof. Dr. Syawal Gultom, M.Pd. sebagai narasumber 1; (3) Prof. Dr. Markus Diantoro, M.Si. sebagai narasumber 2; (4) Ketua LPPM Unimed, Prof. Dr. Baharuddin, S.T., M.Pd., yang telah mendukung dan mengarahkan kegiatan seminar nasional ini; (5) Bapak/Ibu dan segenap panitia seminar nasional yang telah meluangkan waktu, tenaga, dan pemikirannya demi kesuksesan seminar nasional ini; (6) Bapak/Ibu dosen/pakar/penggiat pemberdayaan masyarakat penyumbang artikel hasil program kemitraan masyarakat perguruan tinggi dalam kegiatan ini.

Prosiding ini diharapkan dapat memberikan manfaat dan kontribusi bagi masyarakat Indonesia dalam melewati masa transisi setelah hampir tiga tahun dunia digempur oleh wabah covid-19. Hasil pemikiran dosen/pakar/penggiat pemberdayaan masyarakat penyumbang artikel hasil program kemitraan masyarakat perguruan tinggi ini kiranya dapat membawa perubahan, baik motivasi maupun kreativitas dalam melewati masa-masa transisi ini. Terakhir, saran dan kritik yang membangun tetap diterima untuk kesempurnaan prosiding ini.

Medan, September 2022

Ketua Panitia
Prof. Dr. Baharuddin, ST., M.Pd

DAFTAR ISI

PENERAPAN BAURAN PEMASARAN (MARKETING MIX) BERBASIS ONLINE DAN REKAYASA PRODUK BUNGA TELANG DI TANAH ENAM RATUS KECAMATAN MEDAN MARELAN	1
M. Surip, S. Fahmy Dalimunthe, M. Anggie J. Daulay, Raden Burhan.....	1
PENDAMPINGAN PEMBUATAN HIDROPONIK SEBAGAI IMPLEMENTASI BUDIDAYA SAYURAN DI SMP HIDAYATUL ISLAM KECAMATAN LABUHAN DELI KABUPATEN DELI SERDANG.....	8
Didi Febrian, Cicik Suriani, Syahmi Edi, Fauziyah Harahap, Rafiqah Yusna Siregar, Wilhelminar Br Saragih, Edmy Febriani Br Bangun, Arifah, Armadani, Nadia	8
PENGEMBANGAN SENTRA PRODUKSI SELAI NANAS DI DESA SIPAHUTAR II KECAMATAN SIPAHUTAR KABUPATEN TAPANULI UTARA	13
Aristo Hardinata, Fauziyah Harahap , Rahmatsyah, Risti Rosmiati, Vebrina Adnin, dan Mutiara Flower	13
PENDAMPINGAN GURU-GURU PKBM MEDAN AREA DALAM PENERAPAN MODEL PJBL (MENUJU SISWA YANG KREATIF INOVATIF KOMUNIKATIF DAN KOLABORATIF)	18
Samsuddin Siregar, Indra Kasih, Juli Rachmadani Hasibuan	18
PEMBERDAYAAN REMAJA DALAM PELATIHAN ENSAMBEL GENDANG TELU SENDALANEN SEBAGAI BENTUK PELESTARIAN BUDAYA KARO DI DESA BARUS JAHE KABUPATEN KARO	23
Lamhot Basani Sihombing, Pulumun Peterus Ginting, Yakobus Ndona, Frinawaty Lestarina Barus	23
PEMANFAATAN DAUN MANGROVE SEBAGAI PENGANEKARAGAMAN PANGAN DI DESA KARANG GADING KECAMATAN SECANGGANG KABUPATEN LANGKAT PROVINSI SUMATRA UTARA	28
Fatma Tresno Ingtyas, Aryeni, Nikmat Akmal, Mawaddah Azizah Sw, Dina Ampera, Zaidun Sofyan.....	28
PENGEMBANGAN DESA WISATA BUDAYA MELAYU MELALUI PEMBINAAN PERTUNJUKAN TEATER MAK YONG BAGI MASYARAKAT DENAI LAMA KECAMATAN PANTAI LABU KABUPATEN DELI SERDANG SUMATERA UTARA.....	33
Abdurahman Adisaputera, Wahyu Tri Atmojo, Masitowarni Siregar, Marice, Achmad Yuhdi, dan Ilham Rifandi	33
PKM WORKSHOP PEMANFAATAN PLATFORM GOOGLE CLASSROOM BAGI GURI SDN 14 BANYUASIN I	36
Murjainah, Mardha Tilla Ananda, Farizal Imansyah, Arief Kuswidyanarko.....	36

PENGGUNAAN MESIN PEMARUT KHUSUS UBI UNTUK MENINGKATKAN EFISIENSI BAHAN BAKU UMKM OPAK SINGKONG DI KEMCAMATAN MEDAN DENAI KOTA MEDAN	41
Bisrul Hapis Tambunan, Harun Sitompul, Dina Sarah Syahreza	41
PENERAPAN SANITASI BERKELANJUTAN PADA ANAK USIA DINI DI TK BAITUL AZIZ BANDAR KLIPA KABUPATEN DELI SERDANG	45
Siti Zulfa Yuzni, Anita Yus, Suhairiani	45
PELATIHAN PERANCANGAN E-RUBRIC PRAKTIKUM PATISSERIE UNTUK MENGUKUR KOMPETENSI SISWA SMK	51
Ana A, Sri Subekti, Muktiarni, Vina Dwiyanti, Ana Ramdhani, Indah Khoerunnisa, Asep Maosul, Lia Shafira Arlianty, Irma Widianingsih	51
BAHAN AJAR INTERAKTIF UNTUK GURU SEKOLAH DASAR	57
Sri Wulan Anggraeni, Yayan Alpian, Baenil Huda, Rika Fathul Barkah, Maharani Widiawati.....	57
PENERAPAN TEKNOLOGI MATERIAL PORE BLOCK ZEOLIT PADA LAHAN HIJAU TERBATAS	64
Kinanti Wijaya, Baharuddin, Sempurna Perangin-angin, Hesti Fibriasari, Parlaungan Hutagaol, Ahmad Zulfikar	64
PEMBERDAYAAN MODAL SOSIAL MASYARAKAT PESANTREN AL-BAYUM KABUPATEN BANDUNG JAWA BARAT BERBASIS JARINGAN SOSIAL DOSEN PERGURUAN TINGGI	69
Farah Putri Firsanty, Wahyu Gunawan	69
UPAYA PENINGKATAN PRODUKSI IKAN SALE DI DESA BANDAR KHALIPAH KECAMATAN PERCUT SEI TUAN KABUPATEN DELI SERDANG	77
Putri M J Silaban1, Muslim, Noni Rozaini, Revita Yuni, Roza Thohiri, Aurora Elise Putriku.....	77
PENDAMPINGAN REMAJA CATIN DALAM RANGKA PERSIAPAN EKONOMI KELUARGA MELALUI PEMBUATAN SNACK PANGAN LOKAL NUSANTARA GUNA PERCEPATAN PENURUNAN STUNTING	80
Nurmala Berutu , Diky Setya Diningrat, Hodriani, Anna Rahmi, Maryatun Kabatiah	80
PENGEMBANGAN VIDEO TUTORIAL PEMBELAJARAN BERBASIS CAMTASIA UNTUK PEMBELAJARAN LURING DAN DARING DI SMA NEGERI 5 BINJAI	86
Hermawan Syahputra, Martina Restuati, Ani Sutiani ,Said Iskandar Al Idrus	86
PENERAPAN MODEL MANAJEMEN PELATIHAN ADDIE DALAM PENYUSUNAN PROGRAM PENGUATAN PENDIDIKAN TINGGI VOKASI	91
Yuniarto Mudjisusatyo, Rosnelli, Arif Rahman, Nindya Dewi Rizka Sari	91

PKM IMPLEMENTASI TRACER STUDY DI SMK NEGERI 6 MEDAN.....	95
Ali Fikri Hasibuan, Wildansyah Lubis, Gaffar Hafiz Sagala, Rangga Restu Prayugo, Fikri Akbar Trianto	95
PROGRAM KEMITRAAN MASYARAKAT PENGOLAHAN GAMBIR DI KECAMATAN SITELLU TALI URANG JEHE KABUPATEN PAKPAKBHARAT PROPINSI SUMATERA UTARA	101
Janter Pangaduan Simanjuntak, T. Teviana, Yul Ifda Tanjung, Bisrul Hapis Tambunan	101
PEMBERDAYAAN PEREMPUAN MELALUI INOVASI PEMBUATAN ABON KERANG UNTUK MENINGKATKAN PARIWISATA DI DESA SENTANG KECAMATAN TELUK MENGKUDU KABUPATEN SERDANG BEDAGAI	105
Rosramadhana, Sudirman, Zulaini	105
PELATIHAN DESAIN GRAFIS BERNUANSA LOCAL WISDOM UNTUK PAGUYUBAN UKM ADVERTISING CUTTING STICKER KOTA TEBING TINGGI	111
Abd. Haris Nasution, Muhammad Iqbal, Arfan Diansyah	111
PEMBERDAYAAN PEREMPUAN MELALUI PENGOLAHAN LIMBAH TEMPURUNG KELAPA MENJADI CENDERAHATI DALAM UPAYA MENINGKATKAN OBJEK PARIWISATA DI DESA SENTANG KABUPATEN SERDANG BEDAGAI SUMATERA UTARA.....	117
Sudirman, Rosramadhana, Zulaini, Aliyyah Maahira Shafa, Ayu Iga Ardini, Ewi Darman Ndraha, Fitria Anjani Nst, Rahmad Farras Fawwazi	117
PENGEMBANGAN BISNIS OLAHAN GULA NIPAH SEBAGAI INCOME GENERATING UNIT USAHA DI DESA KWALA SERAPUH KECAMATAN TANJUNG PURA KABUPATEN LANGKAT	122
Meilinda SH, Ajeng IA, Armin RN, M Farouq GM, M Ridha SD	122
PENDAMPINGAN KELOMPOK USAHA MUTIARA CARE BODY WASH DI KELURAHAN PERDAMAIAN KECAMATAN STABAT KABUPATEN LANGKAT	129
Hendra Saputra, Joni Syafrin Rambey, Ivo Selvia Agusti, Supsiloani	129
PENDAMPINGAN RINTISAN DESA WISATA TEMATIK INTEGRATIF DI DESA PEMATANG JOHAR KECAMATAN LABUHAN DELI KABUPATEN DELI SERDANG	135
Kamtini, Elvi Mailani, Try Wahyu Purnomo	135
IMPLEMENTASI E-COMMERCE WEBSITE PADA UMKM DI BIDANG INDUSTRI MAKANAN DAN MASAKAN OLAHAN DENGAN MEREK BEKALBOSS	141
Vertic Eridani Budi Darmawan, Aisyah Larasati, Abdul Mu'id, Fetrik Bayuardi, Diana Elisia, Dwi Krisdiantoro	141

PENGAPLIKASIAN AR FASHION UNTUK MITRA	145
Mhd. Khairi Dahlan Batubara ,Ayu Angraini Tanjung, Angel Pratiwi Br Tarigan Aisyah Umi Rahmadani Samosir ,Rita Juliani	145
PEMBERDAYAAN USAHA KERIPIK NANAS KELOMPOK MAJU TANI DI DESA BOANGMANALU KECAMATAN SALAK KABUPATEN PAKPAK BHARAT	149
Sabda Dian Nurani Siahaan, Siti Ulgari, Dodi Pramana, Eka Putra Dairi Boangmanalu	149
PENDAMPINGAN PEMBUATAN MEDIA PEMBELAJARAN INTERAKTIF BERBASIS HOTS MENGGUNAKAN SOFTWARE LECTORA INSPIRE BAGI GURU SD NEGERI 048233 DESA TIGA BINANGA KABUPATEN KARO SUMATERA UTARA	158
Eva Betty Simanjutak, Putra Afriadi, Rafael Lisinus Ginting, Albert Pauli Sirait, Elizon Nainggolan	158
PENGEMBANGAN KEWIRAUSAHAAN DAN DAYA SAING UKM KERIPIK SINGKONG KRIUK SERU MELALUI PENINGKATAN KAPASITAS TEKNOLOGI PRODUKSI DAN MANAJEMEN USAHA	163
Intan Cynara Valentina Putri, Rahmi Mudia Alti, Yoana Nurul Asri	163
PENINGKATKAN PRODUKTIVITAS DAN CITA RASA KERIPIK GEDEBOG PISANG (KEDEPIS) DAN DALAM KEMANDIRIAN PANGAN DI KECAMATAN MEDAN MARELAN	170
Hendra Susilo, Suardi, Legito, Bagus Aqil Pradana	170
PELATIHAN KETRAMPILAN CRITICAL THINKING - HOTS DAN BERKARAKTER DALAM PENGUATAN MUTU LULUSAN SMK.....	174
Agus Junaidi1, Rudi Salman, Joni Safrin Rambey, Abdul Hakim Butar Butar, Rahmaniar.....	174
PENINGKATAN EKONOMI MASYARAKAT DESA SIPAHUTAR I MELALUI PENGOLAHAN KREATIF BUAH NANAS (ANANAS COMOSUS)	181
Rajo Hasim Lubis, Jamalum Purba, Ani Sutiani, Rita Juliani, Vebrina Adnin, Sulandari	181
PENGOLAHAN KELAPA MENJADI MINYAK KELAPA MURNI (VIRGIN COCONUT OIL) UNTUK STIMULUS KEMANDIRIAN EKONOMI MASYARAKAT DI PROBOLINGGO	188
Ludfi Arya Wardana, Ahmad Izzuddin, Aprilia Hartanti, Tri Bagoes Pranoto Sanjoyo, Pramuditya Fahni Dwicaksono, Sabrina Maula Sabila	188
PEMANFAATAN BERKUMUR MINYAK ATSIRI KELAPA (COCOS NUCIFERA L) TERHADAP INDEK PLAK GIGI PADA IBU DENGAN KELUHAN GINGIVITIS DI PUSKESMAS KARANG ANYAR KECAMATAN BERINGIN	198
Rosdiana T. Simaremare , Manta Rosma, Kirana Patrolina Sihombing	198

PENDAMPINGAN MASYARAKAT DALAM UPAYA PENGEMBANGAN SENTRA PRODUKSI DAN PEMASARAN TANAMAN MINT BERBASIS TEKNOLOGI INFORMASI	199
Harvei Desmon Hutahaean, Ali Akbar Lubis, Muhammad Aulia Rahman S, Muhammad Dani Solihin, Denny Haryanto Sinaga	199
PKM INOVASI MESIN PERAS SANTAN PADA UMKM SELAI SRIKAYA HALAL DI DESA BANDAR SETIA KECAMATAN PERCUT SEI TUAN KABUPATEN DELI SERDANG	203
Zulherman,, Hardi Firmansyah, Ricky Andi Syahputra, Marlan	203
IMPLEMENTASI AUGMENTED REALITY UNTUK OPTIMALISASI GADGET SEBAGAI MEDIA PEMBELAJARAN INOVATIF BAGI GURU SMP	206
Arini Rosa Sinensis, Thoha Firdaus, M.Iqbal Mustofa, Nurul Hidayah, Muslimin	206
PELATIHAN PEMBUATAN OLAHAN IKAN UNTUK ISTRI-ISTRI NELAYAN DI DESA NELAYAN, BANDAR LAMPUNG.....	210
Ayang Armelita Rosalia, Luthfi Anzani, Alya Dina Wilujeung, Abdul Malik, Kiffah Kayyisah Ahmad, M. Saleh	210
PENDAMPINGAN MANAJEMEN USAHA, LABELLING, DAN BRANDING PADA USAHA TAMBAR TINUTUK KHAS SIMALUNGUN DI KECAMATAN SIANTAR TIMUR, KOTA PEMATANG SIANTAR.	215
Tyas Permatasari, Marini Damanik, Nila Reswari Haryana, Caca Pratiwi, Halimul Bahri	215
PENINGKATAN PRODUKTIVITAS BUDI DAYA JAMUR DAN PENGELOAAN KEUANGAN PADA KELOMPOK TANI JAMUR LESTARI DESA BATOK BALI - PROVINSI BANTEN.....	221
Lulu Nailufaroh, Dwi Nurina Pitasari, Neneng Sri Suprihatin	221
PENDAMPINGAN PARIWISATA SEJARAH DAN KEBUDAYAAN MELAYU KESULTANAN LANGKAT MELALUI PELATIHAN TOURISM GUIDE PADA KOMUNITAS PECINTA MUSEUM DAN SEJARAH DI KECAMATAN TANJUNGPURA KABUPATEN LANGKAT.....	228
Tappil Rambe, Apriani Harahap, Arfan Diansyah	228
KREATIFITAS IBU-IBU PKK DALAM MENGOLAH MINUMAN DAN MAKANAN SEHAT DARI TANAMAN HERBAL DI DESA SUMBER MELATI DISKI KECAMATAN SUNGGAL KABUPATEN DELI SERDANG	233
Mhd.Yusuf Nasution, Jasmidi, Dina Ampera, Lukitaningsih	233
PENDAMPINGAN PENGGUNAAN MEDIA BERBASIS APLIKASI GEOGEBRA BAGI GURU MATEMATIKA SMA KABUPATEN PANDEGLANG	237
Ira Asyura, Linda, Badri Munawar, Asep Saeful Rohman, M. Asep Syihabul Millah	237
PENINGKATAN KUALITAS LABORATORIUM DAN PELATIHAN PRAKTIKUM BERBASIS LINGKUNGAN DI LABORATORIUM IPA YAYASAN PENDIDIKAN NURUL FADHILAH BANDAR SETIA	243

Sri Adeliila Sari, Zainuddin Muchtar, Moondra Zubir, Rini Selly, Siti Rahmah, Dwy Puspita Sari	243
PELATIHAN KEWIRAUSAHAAN DAN STRATEGI PEMASARAN PRODUK OLAHAN NIRA TEBU BAGI ANGGOTA KOPERASI SERBA USAHA– EKONOMI DESA TABEK, NAGARI TALANG BABUNGO	248
Andasuryani, Adrizal, Alhapen Ruslin Chandra	248
PELATIHAN PEMASARAN PRODUK OLAHAN IKAN TUNA DI PESISIR PANTAI SADENG GUNUNGKIDUL	254
Ernoiz Antriandarti, Umi Barokah, R. Baskara Katri Anandito, Wiwit Rahayu	254
PELATIHAN MENULIS CERPEN BERBASIS MITIGASI BENCANA BERWAWASAN BUDAYA KARO SEBAGAI UPAYA PENGARUSUTAMAAN PENGURANGAN RESIKO BENCANA BAGI GURU-GURU DI MTsN KARO	263
Frinawaty Lestarina Barus, Achmad Yuhdi, Atika Wasilah, Adek Cerah Kurnia Azis, dan Muslim	263
APLIKASI SERCOB: PELUANG UMKM WARGA DESA BANDAR KHALIPAH DALAM PENJUALAN, PEMBELIAN, DANPERBAIKAN LAMPU BEKAS	264
Bakti Dwi Waluyo, Muhammad Aulia Rahman S. , Ressy Dwitias Sari	264
PENDAMPINGAN ANAK PESISIR KEMBALI BERSEKOLAH MELALUI KETERAMPILAN VOKASIONAL UNTUK KESIAPAN BEKERJA DI PKBM LASKAR PELANGI KECAMATAN PERCUT SEI TUAN	270
Fauzi Kurniawan, Vidya Dwi A. Zaty, Yasaratodo Wau , Jubaidah Hsb	270
PENDAMPINGAN DAN PENGEMBANGAN LAMPU SEL SURYA SEBAGAI PENERANGAN CAMPING GROUND DI LEMBAH DILEM WILIS KABUPATEN TRENGGALEK	276
Nasikhudin, Markus Diantoro, Arif Nur Afandi, Nabila Hari Arimbi, Adisria Marise Afianti	276
INOVASI DESAIN MOTIF BATIK DALAM PEMBELAJARAN SENI BUDAYA BAGI GURU SMP DI KOTA MEDAN	280
Wahyu Tri Atmojo, Hidayat, Misgiya	280
PENINGKATAN KAPASITAS DOSEN FMIPA UNIMED DALAM MEMANFAATKAN TEKNOLOGI METAVERSE SEBAGAI INOVASI PENGEMBANGAN MEDIA PEMBELAJARAN	287
Fauziyah Harahap, Mansur AS, Didi Febrian, Cicik Suriani, Agung Setia Batubara, Dewan Dinata Tarigan, Muhammad Rheza Palevi, Fitri Aulia, Karimuddin Hakim Nasution, Bright Nine Ginting	287
PENDAMPINGAN PENGEMBANGAN HOTS LITERASI DAN KETERAMPILAN 4C ABAD 21 BERBASIS CASE METHOD DI KECAMATAN MEDAN MARELAN KOTA MEDAN	292
Freddy Tua Musa Panggabean, Pasar Maulim Silitonga, Marudut Sinaga, Lisnawaty Simatupang	292

EDUKASI DETEKSI DINI KANKER PAYUDARA MELALUI “SADARI” (PERIKSA PAYUDARA SENDIRI) BAGI KELOMPOK PERWIRITAN IBU-IBU NURUL NISSA DESA BANDAR KHALIPAH	298
Riny Apriani, Sri Dhamayani, Erissa Wulandini, Heni Nur Hazizah, Afifah Nurul Jannah5, Liza Faranita	298
INOVASI DRUM PENGAWET IKAN SISTEM PARAREL DENGAN METODE PENGASAPAN	303
P. J. Suranto, W. Sulistyawati, S.Ginting	303
PKM PETANI JAGUNG DENGAN TEKNOLOGI PENGOLAHAN KERIPIK TORTILLA JAGUNG (CORN TORTILLA CHIPS) DAN RANCANG BANGUN MESIN GILING JAGUNG REBUS DAN SPINNER DI DESA PEMATANG SIMALUNGUN KECAMATAN SIANTAR KABUPATEN SIMALUNGUN	309
Amirhud Dalimunthe, Benyamin Situmorang, Lelly Fridiarty	309
PENDAMPINGAN PENGEMBANGAN PEMBELAJARAN BERBASIS CASE METHOD DAN TIM BASED PROJECT MUSYAWARAH GURU MATA PELAJARAN (MGMP) PENDIDIKAN JASMANI OLAHRAGA DAN KESEHATAN SEKOLAH MENENGAH PERTAMA KOTA MEDAN	315
Suryadi Damanik, Ibrahim, Usman Nasution, Saipul Ambri Damanik	315
PERWUJUDAN PROFIL PELAJAR PANCASILA DENGAN VIDEO TUTORIAL DI SD NEGERI 101744 DESA KLABIR KECAMATAN HAMPARAN PERAK	320
Feriyansyah, Adek Cerah Kurnia Azis, Waliyul Maulana Siregar	320
PENDAMPINGAN DESAIN DAN IMPLEMENTASI PEMBELAJARAN TEMATIK BERORIENTAS HOTS BAGI GURU SD SWASTA VALENTINE MENGUNAKAN APE DAN MEDIA PEMBELAJARAN DIGITAL DI DESA SEI SEMAYANG KABUPATEN DELI SERDANG	325
Albert Pauli Sirait, Motlan, Lidia Simanihuruk, Dionisius Sihombing	325
PENDAMPINGAN PENINGKATAN EKONOMI KELUARGA NELAYAN MELALUI PELATIHAN PENGOLAHAN BAKSO IKAN DI DESA RANTAU PANJANG KECAMATAN PANTAI LABUKABUPATEN DELI SERDANG	330
Aswarina Nasution, Ahmad Sahfwan S. Pulungan, Dina Handayani, Erni Rukmana	330
MENINGKATKAN KOMPETENSI LITERASI TEKS TRANSAKSIONAL LISAN BERBASIS KEARIFAN LOKAL PARA GURU BAHASA INGGRIS MELALUI MODEL PEMBELAJARAN READING TO LEARN (R2L)	335
Rahmad Husein, Masitowarni Siregar, Anni Holila Pulungan	335
PENDAMPINGAN GURU AKUNTANSI DALAM MENYUSUN PENELITIAN TINDAKAN KELAS (PTK) DI SMKN 6 DAN SMSKS BUDISATRYA MEDAN	342
Jufri Darma, Ulfa Nurhayani, Taufik Hidayat, Tapi Rumondang Sari Siregar	342
PROGRAM PEMBUATAN PUPUK ORGANIK CAIR DENGAN MEMANFAATKAN LIMBAH RUMAH TANGGA PADA KELOMPOK TANI CEMARA HIJAU FARM	345

Chusnana Insjaf Yogihati, Markus Diantoro, Joko Utomo, Reza Akbar Pahlevi, Muhammad Syolahudin Abdurrahman	345
MAP GUIDE BERBASIS TEKNOLOGI TEPAT GUNA (TTG) SEBAGAI UPAYA PEMETAAN AGROWISATA DILEM WILIS TRENGGALEK	349
Herlin Pujiarti, Markus Diantoro, Aripriharta, Adisria Marise Afianti, Nabila Hari Arimbi	349
PELATIHAN PENULISAN ARTIKEL BEST PRACTICES PADA GURU BAHASA PRANCIS	353
Isda Pramuniati,Evi Eviyanti,Irwandy,Ria Fuji Destiara	353
PENDAMPINGAN PEMANFAATAN MEDIA LMS QUOI DE NEUF PADA PERHIMPUNAN PENGAJAR BAHASA PERANCIS CABANG SUMATERA	357
Isda Pramuniati, Rabiah Adawi, Marice, Evi Eviyanti	357
PKMS PENINGKATAN KOMPETENSI GURU MATEMATIKA SMP SE-KOTA PANGKALPINANG DALAM MERANCANG INSTRUMEN PENGUKUR HIGHER ORDER THINKING SKILLS.....	360
Eka Rachma Kurniasi, Suprayuandi Pratama, Feri Ardiansah, Wulandari, Riski Setiawati, Chalsa Khizza Shafwa, Randi Autul Aufa.....	360
PENYULUHAN TENTANG MANFAAT MENGGONSUMSI YOGURT PROBIOTIK UNTUK PENCEGAHAN RISIKO KARIES GIGI PADA ANAK DI PANTI ASUHAN CAHAYA BERKAT ABADI MEDAN	364
Irma Syafriani Br Sinaga, Kirana Patrolina Sihombing	364
PENINGKATAN KOMPETENSI TEKNOLOGI INFORMASI DAN KOMPUTER DENGAN PENGENALAN DAN PEMANFAATAN DESAIN GRAFIS BAGI SANTRI-SANTRI DIPESANTREN DARUL TAHFIDZASY SYAIRUN SUNGGAL	369
Reni Rahmadani, M. Dominique Mendoza, Olnes Y Hutajulu, Tansa	369
PENINGKATAN KAPASITAS PRODUKSI ROTI KETAWA DENGAN TTG MESIN PENGADUK ADONAN, MESIN SPINNER DAN MESIN PENGEMAS PRODUK UNTUK MENEMBUS PASAR MODERN DI SUMATERA UTARA	374
Arwadi Sinuraya, Fatma Tresno Ingtyas, Rasita Purba	374
PENDAMPINGAN PENGEMBANGAN HOTS LITERASI BERBASIS CASE METHOD DI KECAMATAN MEDAN SUNGGAL KOTA MEDAN	379
Jamalum Purba, Ratu Evina Dibyantini, Nora Susanti, Freddy Tua Musa Panggabean ..	379
PENGEMBANGAN GREEN HOUSE UNTUK OPTIMASI HASIL PRODUKSI TANAMAN KELOMPOK TANI CEMARA HIJAU FARM (CHF).....	384
Muhammad Syolahudin Abdurrahman, Markus Diantoro	384
PENINGKATAN PRODUKSI OPAK SEMPRONG SINGKONG DENGAN TEKNOLOGI TEPAT GUNA MESIN PENGEPRES DAN MESIN SPINNER UNTUK MENEMBUS PASAR GLOBAL	388
Paningkat Siburian, Lelly Fridiarty, Khairunnisa Harahap	388

PENINGKATAN KUALITAS DAN PRODUKTIVITAS OLAHAN BIOFARMAKA MELALUI PENERAPAN TEKNOLOGI TEPATGUNA	391
Etty Soesilowati, M. Alfian Mizar, Evi Susanti	391
UPAYA MENINGKATKAN NILAI PRODUK INDUSTRI PENGOLAHAN LOGAM DI MEDAN MARELAN	397
Selamat Riadi, Indra Koto, Nur Basuki, Ahmad Adifa, Syendi V	397
TINGKATKAN EDUKASI GURU MELALUI PELATIHAN MEDIA BERBASIS BISINDO DI SLB NEGERI BATUBARA	401
Aisyah Umi Ramadhani Samosir, Aisyah Anggreni, Aisyah Harahap, Rini Juliani, Yuli Masita Sari, Rita Juliani	401
PENGEMBANGAN E-LEARNING GUNA PENINGKATAN KUALITAS PEMBELAJARAN ABAD 21 DI YAYASAN PENDIDIKAN KELUARGA MEDAN.....	405
Indra Maipita, Eko W Nugrahadi, Azizul Kholis, Faisal R Dongoran, Dedy Husrizal Syah	405
TEKNOLOGI EDIBLE COATING UNTUK MEMPERPANJANG MASA SIMPAN TOMAT	411
Healthy Aldriany Prsetyo, Angga Ade Sahfitra	411
PENDAMPINGAN MEWUJUDKAN SDGS DESA POINT PARTNERSHIP FOR THE GOALS MELALUI SISTEM INFORMASI DESA BERBASIS WEB SEBAGAI RESPRESENTASI DESA WISATA BERKELANJUTAN	418
Fazli Rachman, Abdinur Batubara, Maryatun Kabatiah, Irwansyah	418
PEMBUATAN PRODUK MINUMAN AIR KELAPA-KUNYIT UNTUK MENGATASI DISMENOIRE PADA REMAJA PUTRI	426
Mariene Wiwin Dolang, Jayanti Djarami	426
PEMBENTUKKAN PANGKALAN OLAHRAGA TRADISIONALDI DESA PEMATANG JOHAR	431
Agustin Sastrawan Harahap, M. Irfan, Khairul Usman	431
PKMS KELOMPOK WIRAUSAHAWAN DALAM PENINGKATAN PRODUKSI PIZZA MENGGUNAKAN PEMIPIH ADONAN DI KELURAHAN TANGKAHAN, MEDAN	436
Syarif Hussein Sirait, Juan Randy Simamora	436
PENDAMPINGAN GURU-GURU BINAAN UNTUK MENGEMBANGKAN PERANGKAT PEMBELAJARAN ELEKTRONIK BERBASIS CASE METHOD BERORIENTASI KETERAMPILAN ABAD 21	441
Abil Mansyur, Budi Halomoan Siregar, Kairuddin	441
PENDAMPINGAN PENYUSUNAN SOAL HIGHER ORDER THINKING SKILL DAN CASE BIOLOGI PADA GURU BIOLOGI RAYON SMAN 11 MEDAN	446
Hasruddin, Salwa Rezeqi, Aryeni, Febian Haganta Gibran, Afika Nazurahani	446

PELATIHAN PEMBUATAN DAN IMPLEMENTASI DESAIN LABEL KEMASAN PADA PRODUK USAHA ANEKA KUE “DAPOR 38” DI PAKIS KEC. SAWAHAN, SURABAYA	450
Naufal Abdillah, Ahmad Habib, Tan Evan Tandiyono, Nuril Esti Khomariah	450
PEMBERDAYAAN MASYARAKAT MELALUI TAMAN BACA ISTIQOMAH KELURAHAN TERJUN KECAMATAN MEDAN MARELAN.....	355
Amirhud Dalimunthe	355
PEMANFAATAN MESIN PENCACAH RUMPUT UNTUK PENGEMBANGAN TERNAK SAPI DAN KAMBING PADA MASYARAKAT MANDIRI DI KABUPATEN DELI SERDANG	460
Nur Basuki, Muslim, Henry Iskandar, Novita Indah Hasibuan	460
PERAN SERTA PERGURUAN TINGGI DALAM PEMBERDAYAAN MASYARAKAT UNTUK MENINGKATKAN KEMAMPUAN MOTORIK BAGI ANAK SLB IT KOTA BINJAI	464
Indra Kasih	464
PERANCANGAN SISTEM HIDROPONIK MANDIRI ENERGI PADA KELOMPOK WANITA TANI CEMARA HIJAU FARM UNTUK PENINGKATAN OMZET DAN PRODUKTIVITAS LAHAN TERBATAS.....	469
Markus Diantoro, Nasikhudin, Aripriharta, Hari Rahmadani, Reza Akbar Pahlevi	469
PEMBERSIHAN DAN PENGELOLAAN MAKAM ISLAM TERLANTAR TOKOH-TOKOH PENTING DI SITUS LAE MEANG DESA MAHALA KECAMATAN TINADA KABUPATEN PAKPAK BHARAT(CLEANING AND MANAGEMENT OF ABANDONED ISLAMIC GRAVES, IMPORTANT FIGURES AT LAE MEANG SITE MAHALA VILLAGE TINADA DISTRICT PAKPAK BHARAT REGENCY)	473
Ichwan Azhari, Trisni Andayani, Daud	473
PENGEMBANGAN PERANGKAT PEMBELAJARAN BERBASIS HOTS- LITERACY.....	480
Iis Siti Jahro, Ani Sutiani, Ayi Darmana, Asrin Lubis	480
PENDAMPINGAN POTENSI SENI DESA DOGANG KECAMATAN GEBANG KABUPATEN LANGKAT MENUJU DESA WISATA	487
Nurwani, Martozet	487
DAPUR KARAKTER: WADAH PEMBERDAYAAN PEMUDA DUSUN TAMBAK BAYAN MENUJU DESA WISATA DI KABUPATEN DELI SERDANG	496
Martozet, Nurwani, Raden Burhan Setyadiningrat	496
PENGEMBANGAN PROGRAM DESA CINTA RAKYAT MENUJU DESA PENDIDIKAN	503
Yusnadi, Kamtini, Zuraida Lubis, Nani Barorah Nasution	503

PENDAMPINGAN PEMBUATAN PERANGKAT PEMBELAJARAN SEKOLAH BERBASIS APLIKASI PADA KKG OLAHRAGA KECAMATAN BINJAI SELATAN	507
Imran Akhmad, Suharjo, Afri Tantri, Rahma Dewi	507
PENDAMPINGAN PEMBELAJARAN HIGHER ORDER THINKING SKILL LITERACY BERBASIS READING TO LEARN APPROACH GURU SMA MGMP BAHASA INGGRIS PROVINSI SUMATERA UTARA	512
Masitowarni Siregar, Rahmad Husein, Meisuri	512
PENDAMPINGAN PEMBELAJARAN SISWA MELALUI KEGIATAN MENTORING DI ERA NEW NORMAL BAGI SISWA DI MTS AL-ITTIHADYAH PKL MASYHUR MEDAN	518
Siti Aisah Ginting, Meisuri, Rita Hartati	518
PENERAPAN MODEL SUPERVISI AKADEMIK KEPALA SEKOLAH BERBANTUAN ICT UNTUK MENINGKATKAN KEMAMPUAN GURU DALAM PEMBELAJARAN DARING	524
Arif Rahman; Adi Sutopo; Dadang Mulyana; Salman Bintang	524
PELATIHAN MANAJEMEN KEUANGAN UKM PENGRAJIN BAMBU DI KELURAHAN MENCIRIM	530
Charles Fransiscus Ambarita, Dita Eka Pertiwi Sirait, Putri Kemala Dewi Lubis	530
PENINGKATAN EKONOMI DAN PEMENUHAN GIZI KELUARGA MELALUI PEMANFAATAN PEKARANGAN BERBASIS HIDROPONIK	533
Rachmat Mulyana, Meuthia Fadila, Zulkifli Matondang, Esi Emilia, Dian Pertiwi, Salwan Aziz Aceh, Muhammad Akbar, Nisa Iralla, Khofifah Alwyah	533
PENDAMPINGAN KAPASITAS MANAJEMEN DAN KEBERLANGSUNGAN WISATA BERBASIS KEARIFAN LOKAL DI DESA DENAI LAMA KECAMATAN PANTAI LABU KABUPATEN DELI SERDANG	538
Azizul Kholis, Indra Maipita, Eko Wahyu Nugrahadi, Tauada Silalahi	538
PROGRAM KEMITRAAN MASYARAKAT DIGITALISASI UKM NEXT GENERATION CINCAU	547
Diky Setya Diningrat, Bagoes Maulana, Novita Sari Harahap, Alin Anggraeni Ginting4, Ayu Nirmala Sari	547
PEMBERDAYAAN MASYARAKAT MELALUI BUDIDAYA IKAN GURAME DALAM MENINGKATKAN PEREKONOMIAN MASYARAKAT PADA MASA COVID-19	549
Baharuddin, Muhammad Isnaini, Hesti Fibriasari, Savitri Rahmadany	549
STEAM FOR KINDERGARTEN: LABORATORIUM MINI UNTUK MENINGKATKAN KETERAMPILAN BERFIKIR	553
Tiur Malasari Siregar, Srinahyanti, Suci Frisnoiry, Sri Lestari, Elfitra	553

PKM USAHA BAHAN MINUMAN HERBAL BUNGA TELANG HALAL DI DUSUN V DESA KLAMBIR KECAMATAN HAMPARAN PERAK KABUPATEN DELI SERDANG	559
Ricky Andi Syahputra , Ani Sutiani, Pasar Maulim Silitonga, Marlan, Dirayati Sharfina.....	559
PENDAMPINGAN PEMBELAJARAN SASTRA BERBASIS HOTS LITERACY TINGKAT SEKOLAH DASAR	563
Mara Untung Ritonga1, Elly Prihasti Wuriyani, Rizki Fadila Nasution	563
PELATIHAN PEMASARAN DIGITAL BAGI UMKM TERDAMPAK COVID DI KOTA BINJAI.....	569
Pengadilen Sembiring, Charles Franciscus Ambarita, Rizki Fadila Nasution	569
PENDAMPINGAN PENULISAN CERPEN BERBASIS KEARIFAN LOKAL DI SMP NEGERI 2 MEDAN	574
Wisman Hadi, Abdurahman Adisaputra, Trisnawati Hutagalung, Revika Ananda Putri, Fira Febriyanti	574
PKM INOVASI BANDREK INSTAN HALAL DI KELURAHAN SIDOREJO HILIR KECAMATAN MEDAN TEMBUNG KOTA MEDAN	579
Fajar Apollo Sinaga, Ricky Andi Syahputra, Muhammad Nizam, Marlan	579
EDUKASI PENCEGAHAN DAN PENGURANGAN RISIKO BENCANA GEMPA BUMI DAN KEBAKARAN UNTUK MEWUJUDKAN SEKOLAH AMAN DI SMAS PRIMBANA KOTA MEDAN PROVINSI SUMATERA UTAR	583
Dwi Wahyuni Nurwihastut, Rumilla Harahap , Nurkadri, Anam Ibrahim	583
PEMBINAAN SANGGAR KARANG TARUNA DALAM OLAH GERAK TARI	591
Ruth Hertami, Dilinar Adlin, Inggit Prastiawan, Sitti Rahmah.....	591
PENERAPAN KEBIASAAN BARU DI TENGAH PANDEMI PADA ERA NEW NORMAL” DI DESA BANDAR KHALIPAH KABUPATEN DELI SERDANG DAN DESA SIBUR-BUR, KEC. DOLOK, KABUPATEN PADANG LAWAS UTARA, PROVINSI SUMATERA UTARA	597
Pargaulan Siagian.....	597
PENGUATAN PERPUSTAKAAN DESA SEBAGAI PUSAT KEGIATAN LITERASI MASYARAKAT	601
Wildansyah Lubis, Lala Jelita Ananda, Faisal, Wan Nova Listia	601
PENINGKATAN NILAI EKONOMIS LIMBAH AYAKAN ARANG TEMPURUNG KELAPA MENJADI BRIKETDI DESA PAYA BAKUNG	606
Suprpto, Safri Gunawan, Hanafi Hasan, Yuni Warty, Jubaidah	606
STRATEGI PENINGKATAN PENJUALAN UMKM BANDREK DAN ROTI CANE DI DESA MULIOREJO KECAMATAN SUNGGAL KABUPATEN DELI SERDANG	614
Pasca Dwi Putra, Ajeng Inggit Anugerah, Tyas Permatasar	614

PKM PENGOLAHAN KEONG MAS MENJADI BAHAN PAKAN TERNAK Martina Restuati, Wasis Wuyung Wisnu Brata, Salwa Rezeqi, Nanda Pratiwi	618
Rahmad Gultom	618
PELATIHAN GURU PAUD DALAM MENGIMPLEMENTASIKAN AKTIFITAS BERMAIN PADA ANAK USIA DINI DI TK NEGERI PEMBINA TANJUNG MORAWA	622
Roni Sinaga, Anada Leo Virganta, May Sari Lubis, Artha Mahindra Diputera	622
PEMBINAAN PROGRAM KEGIATAN BELAJAR MASYARAKAT TERJUN MELALUI PENINGKATAN PRODUKSI MASKER AROMATERAPY	626
Retno Dwi Suyanti, Nurdin Bukit, Gulmah Sugiharti, Ratna Sari Dewi, Saidatunnisa, Rizki Sihombing	626
RANCANG BANGUN MESIN IRAT DAN CETAK JERUJI SANGKAR BURUNG MULTI FUNGSI UNTUK MENINGKATKAN DAYA SAING PERAJIN SANGKAR BURUNG DI DESA BERINGIN KABUPATEN DELI SERDANG	631
Muslim, Nur Basuki , Henry Iskandar, Novita Indah Hasibuan	631
PELATIHAN TEKNIK PEMBELAJARAN LITERASI DALAM RANGKA MENYUKSESKAN PROGRAM GERAKAN LITERASI SEKOLAH (GLS) BAGI GURU SD PLUS JABAL RAHMAH MULIA	635
Nani Barorah Nasution, Yusra Nasution, Dody F. P. Ambarita, Husna Parluhutan Tambunan, Masta Marselina Sembiring	635
TINGKATKAN KEAHLIAN MUA MELALUI PENGGUNAAN LUP SCANNER MAKE UP ARTIST	641
Sulandari, Azi Widiyanto, Sindy Fortuna Anuardi, Vebrina Adnin, Tri Ananda Girsang, Rita Juliani.	641
STANDARISASI DAN APLIKASI PUPUK ORGANIK CAIR DARI BATANG PISANG	665
Endang Sulistyarini Gultom, Wina Diah Puspita Sari, Salwa Rezeqi	665

PENERAPAN SANITASI BERKELANJUTAN PADA ANAK USIA DINI DI TK BAITUL AZIZ BANDAR KLIPA KABUPATEN DELI SERDANG

Siti Zulfa Yuzni^{1*}, Anita Yus², Suhairiani³

¹Prodi Arsitektur Universitas Negeri Medan, ²Prodi S2 Dikdas Universitas Negeri Medan,

³Prodi Teknik Sipil Universitas Negeri Medan

*Penulis Korespondensi: sitizulfa@unumed.ac.id

Abstrak

Kebersihan diri dan lingkungan harus ditanamkan sejak anak usia dini. Penanaman nilai-nilai kebersihan dilakukan melalui proses pembelajaran dengan teknik pengenalan dan praktek bersih diri dan bersih lingkungan dalam bentuk kegiatan sanitasi. Sanitasi merupakan sarana yang harus dimiliki sekolah dengan kriteria sanitasi yang baik, layak dan berkelanjutan. Sanitasi harus dirancang sesuai dengan profil dan karakter anak agar anak secara berkelanjutan dapat membiasakan hidup bersih. Salah satu bentuk sanitasi yang harus dimiliki sekolah adalah tempat mencuci tangan dalam bentuk wastafel. Desain wastafel harus sesuai dengan profil dan karakter anak yang suka bermain, ceria dan bebas bergerak. Desain yang menarik membuat anak tertarik dan merasa memiliki untuk menjaga kebersihan diri dan lingkungannya. Keberadaan sarana sanitasi yang tidak sesuai dengan profil anak menjadi kendala bagi sekolah untuk membiasakan hidup bersih pada anak sejak dini, sehingga kondisi ini juga menjadi kendala bagi guru untuk mengenalkan tentang sanitasi sehat dan membiasakan anak untuk hidup bersih. Permasalahan ini dapat diatasi dengan membuat inovasi desain wastafel yang menari dan ramah anak yang sesuai dengan karakter dan kepribadian anak sehingga dapat merangsang kreatifitas dan kebiasaan anak untuk mengenal dan menjaga lingkungannya. Proses pembuatan wastafel diawali dengan pengumpulan data untuk pembuatan desain dan dilanjutkan dengan mengimplementasikan desain kedalam bentuk wastafel.

Kata kunci: sanitasi, wastafel, berkelanjutan

1. PENDAHULUAN

Sanitasi merupakan salah satu komponen dari kesehatan lingkungan, yaitu perilaku yang disengaja untuk membudayakan hidup bersih untuk mencegah manusia bersentuhan langsung dengan kotoran dan bahan buangan berbahaya lainnya. Dengan sanitasi yang baik dapat menjaga dan meningkatkan kesehatan manusia sehingga akan meningkatkan angka harapan hidup lebih tinggi, (Arbianto, 2020). Sanitasi yang baik dapat diterapkan melalui proses pembelajaran dan penanaman nilai-nilai kebersihan sehingga budaya hidup bersih dapat meningkatkan kualitas lingkungan yang baik.

Hidup bersih adalah suatu kegiatan yang biasa dilakukan untuk mewujudkan nilai kebersihan diri, (Maryunani, 2013). Pemahaman tentang pentingnya kebersihan harus ditanamkan sejak usia dini untuk mencapai bersih diri dan bersih lingkungan. Pemahaman kebersihan diri dan lingkungan dikemas dalam bentuk kegiatan sanitasi dan hasilnya dapat terwujud dalam bentuk sanitasi berkelanjutan.

Prosesnya dilakukan melalui pembelajaran dalam bentuk bermain dilingkungan sekolah untuk pengenalan dan pemahaman tentang sanitasi berkelanjutan. Pemahaman yang dilakukan sejak usia dini akan tertanam pada jiwa dan pikiran anak sehingga dapat membentuk karakter anak dan kebiasaan pada usia selanjutnya.

Masa anak usia dini disebut dengan masa kanak-kanak, merupakan masa sangat penting karena merupakan masa pembentukan karakter sebuah individu, mulai dari berbahasa, keterampilan, perasaan, dan perkembangan jasmani. Pembentukan karakter anak dapat dilakukan dengan cara belajar sambil bermain. Bermain adalah aktivitas yang dipilih sendiri oleh anak, karena menyenangkan, bukan karena akan memperoleh hadiah atau pujian, (Eprilia, 2014). Bila anak secara bebas bermain dan bergerak sesuai kemauannya maka anak dapat melatih kemampuannya untuk belajar dan mengembangkan dirinya. Untuk itu pola perilaku anak harus selalu diawasi sehingga tidak terjadi penyimpangan terutama

Seminar Nasional Pengabdian kepada Masyarakat 14 September 2022, Seminar dalam Jaringan LPPM Universitas Negeri Medan

dalam mengenal lingkungannya. Pengawasan ini dapat dilakukan oleh orang tua dan dibantu oleh lembaga pendidikan, yaitu Taman kanak-Kanak.

Bermain adalah hak dasar anak usia dini, dengan bermain anak dapat mengekspresikan diri tanpa paksaan dengan perasaan senang, (Yuzni, 2015). Selain itu, bermain juga dapat memberikan banyak manfaat terhadap perkembangan anak dan dapat mengembangkan aspek moral, motorik, kognitif, bahasa, serta perkembangan sosial anak, (Rohmah, N, 2016). Manfaat bermain tidak hanya dirasakan ketika dilakukan bersama sekelompok teman, namun bermain sendiri juga dapat memberikan manfaat tersendiri bagi anak usia dini. Cara belajar yang efektif bagi anak adalah melalui bermain, karena transfer pengetahuan yang mudah untuk dijalankan bagi anak adalah bermain sambil belajar, (Yuzni, 2020).

Berdasarkan paparan diatas, perlu adanya alat peraga yang berfungsi sebagai media pembelajaran guru untuk mengimplementasikan program sanitasi berkelanjutan di sekolah. Sanitasi merupakan sarana yang harus dimiliki setiap sekolah. Sekolah wajib menyediakan sistem sanitasi yang ramah anak, baik, layak dan berkelanjutan. Salah satu bentuk sanitasi yang harus dimiliki sekolah adalah tempat membasuh dan mencuci tangan yang terwujud dalam bentuk *wastafel*. Desain *wastafel* harus sesuai dengan profil dan karakter anak ceria dan bebas bergerak. Desain sanitasi (*wastafel*) dirancang sesuai dengan profil dan karakter anak agar anak secara berkelanjutan dapat membiasakan hidup bersih. Desain yang menarik membuat anak tertarik untuk membersihkan tangan, merasa memiliki dan akhirnya menjaga kebersihan diri dan lingkungannya. Keberadaan sarana sanitasi yang tidak sesuai dengan profil anak menjadi kendala bagi sekolah untuk membiasakan hidup bersih pada anak sejak dini, sehingga kondisi ini juga menjadi kendala bagi guru untuk mengenalkan tentang sanitasi sehat dan membiasakan anak untuk hidup bersih.

Selanjutnya dilakukan pembuatan desain *wastafel* agar sekolah dapat melakukan implementasi sanitasi sehat di lingkungan sekolah. Tim pengabdian Universitas Negeri Medan membuat suatu desain *wastafel* yang sesuai dengan berkarakter anak yang ceria, gembira dan bergerak bebas. Implementasi bentuk ini tertuang dan diterjemahkan dalam bentuk *wastafel* yang ramah anak. Kegiatan dilanjutkan dengan sosialisasi sanitasi berkelanjutan dengan harapan guru menjadi lebih kreatif membimbing siswa untuk mengenal kebersihan diri dan kebersihan lingkungan.

2. METODE PELAKSANAAN

Pelaksanaan pengabdian dilakukan di TK Baitul Aziz Jalan Pusaka No. 313 Bandar Klipa, Tembung, Kecamatan Percut Sei Tuan Kabupaten Deli Serdang. Lokasi pengabdian berjarak 20 km dari Universitas Negeri Medan. Lokasi pengabdian

berjarak sekitar 20 km dari Universitas Negeri Medan dan berjarak sekitar 30 km dari pusat kota Medan.

Kegiatan pengabdian bertujuan untuk meningkatkan sistem sanitasi sekolah melalui sarana cuci tangan (*wastafel*). Bentuk kegiatannya adalah pembuatan desain cuci tangan (*wastafel*) dan melakukan sosialisasi untuk penerapan sistem sanitasi di sekolah. Pembuatan desain dan dilanjutkan dengan pembuatan alat sanitasi dilakukan selama 3 bulan dengan urutan kegiatan survei, persiapan hingga tahap akhir, sedangkan kegiatan sosialisasi dilaksanakan pada satu hari kerja.

Kegiatan diawali dengan kegiatan persiapan dengan melakukan pembentukan tim pengabdian, yaitu tahap menentukan sumber daya tenaga pengabdian yang terdiri dari para pengusul (Ketua dan 2 orang anggota) yang dibantu oleh 5 mahasiswa untuk membahas permasalahan yang ada di lapangan. Dilanjutkan dengan mencari mitra untuk dianalisis, dievaluasi permasalahan mitra dan akhirnya menentukan mitra dengan kondisi sistem sanitasi yang tidak baik berdasarkan data primer dan data sekunder. Data primer adalah data yang diperoleh melalui wawancara kepada mitra dan observasi lapangan, sedangkan data sekunder adalah data yang diperoleh dari profil sekolah yang ada disistem Dapodik.

Selanjutnya adalah kegiatan desain. Dalam kegiatan ini kegiatan yang dilakukan adalah kegiatan pembuatan alat yang diawali dengan membuat rencana desain sanitasi (*wastafel*) yang berkarakter anak dan ramah anak, dilanjutkan dengan pembuatan desain dan gambar kerja, dan diakhiri dengan pekerjaan pembuatan *wastafel* sebagai alat implementasi sanitasi berkelanjutan.

Kegiatan akhir dalam tahap pelaksanaan adalah melakukan kegiatan sosialisasi sanitasi dan lingkungan bersih yang disesuaikan dengan kurikulum merdeka yang berkaitan dengan Projek Profil Pelajar Pancasila untuk melahirkan pembelajar sepanjang hayat.

3. HASIL DAN PEMBAHASAN

a. Pengumpulan Data

Kondisi lapangan menunjukkan secara umum TK Baitul Aziz memiliki bangunan yang cukup baik. Namun, kondisi ini tidak didukung oleh fasilitas sanitasi yang baik dan ramah anak. Sekolah memiliki fasilitas bermain *semi indoor* yang cukup baik, namun penataannya tidak tersusun dengan baik sehingga ruang yang ada terkesan padat dan penuh, yang akhirnya mengganggu anak untuk bergerak bebas, (Gambar 1)

Seminar Nasional Pengabdian kepada Masyarakat
14 September 2022, Seminar dalam Jaringan
LPPM Universitas Negeri Medan



Gambar 1. Kondisi Ruang Bermain

Selain itu fasilitas sanitasi tidak sesuai dengan karakter anak dan kondisinya tidak baik, (Gambar 2). Wastafel yang tersedia merupakan wastafel tunggal yang terbuat dari material beton dan pemasangan bata dengan kondisi yang tidak terawat sehingga tidak dapat digunakan, (Gambar 2).



Gambar 2. Kondisi wastafel yang tidak terawat

b. Kegiatan Persiapan

Setelah mengetahui kondisi di lapangan selanjutnya dilakukan koordinasi dengan tim untuk menyusun kerangka kerja. Tim pengabdian melakukan rapat koordinasi untuk membahas sistem kerja dan pembagian tugas untuk mewujudkan desain dan alat, (Gambar 3).



Gambar 3. Melaksanakan rapat koordinasi kerja

Pengusul dan mahasiswa saling berkolaborasi dan merumuskan tentang teknis pelaksanaan kegiatan

pengabdian serta hal yang perlu dipersiapkan lebih lanjut dan detail untuk penerapan pelaksanaan kegiatan lapangan. Selanjutnya pembahasan dilanjutkan dengan menyusun jadwal kegiatan pengabdian yang berisi tentang teknis kegiatan desain dan teknis pembuatan desain wastafel serta kegiatan sosialisasi di lapangan. Pembagian tugas dilakukan untuk memperlancar kegiatan pengabdian.

c. Kegiatan Desain Sanitasi (Wastafel)

Setelah tahap persiapan, selanjutnya yang dilakukan tim pengabdian adalah tahap pelaksanaan kegiatan. Tahap ini diawali dengan membuat rencana desain wastafel yang ramah anak. Pada tahap ini dilakukan koordinasi dengan mitra untuk membahas desain yang akan dibuat, menentukan kebutuhan dan bentuk desain wastafel serta observasi ruang yang tersedia. Selanjutnya membuat desain wastafel sesuai dengan kebutuhan anak yang disesuaikan dengan postur dan karakter anak.

Sanitasi sekolah merupakan salah satu factor penting dalam peningkatan kualitas Pendidikan, (Devita, M., dkk, 2021). Untuk peningkatan tersebut maka dibuatlah tempat mencuci tangan atau wastafel ramah anak. Hal pertama yang dilakukan adalah membuat desain wastafel. Membuat desain dilakukan dengan membuat gambar desain berupa sketsa ide dan gambar rancangan atau gambar kerja. Solusi ini merupakan penerapan iptek, yaitu menciptakan desain terapan melalui pengembangan desain sanitasi dengan konsep dan ide yang kreatif dan inovatif dalam bentuk wastafel yang ramah anak dan berkelanjutan. Wastafel ini berfungsi sebagai sarana sanitasi berkelanjutan di lingkungan sekolah.

Pembuatan gambar kerja dilakukan untuk memudahkan pembuatan wastafel menjadi barang jadi dan untuk memperlihatkan rekayasa ide dan inovasi dari produk. Langkah pertama yang dilakukan adalah membuat gambar penampang atas atau denah dari bentuk wastafel, yang memperlihatkan ukuran wastafel 50 x 150 cm (Gambar 4). Selanjutnya adalah membuat tampak depan (Gambar 5) dan tampak samping (Gambar 6), yang memperlihatkan tinggi dari wastafel. Semua gambar kerja ini secara ilustrasi dapat diterjemahkan dalam bentuk gambar 3 dimensi, (Gambar 7).

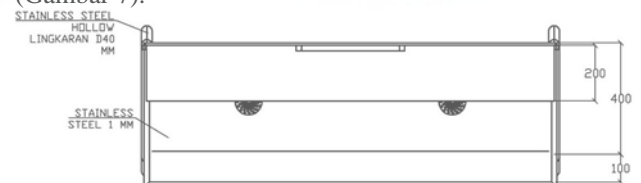

Gambar 4. Denah atau Penampang Atas Wastafel, skala 1:20

Setelah dilakukan desain wastafel dilanjutkan dengan implementasi desain menjadi alat pencuci tangan atau wastafel. Wastafel didesain dengan bentuk

persegi panjang dan didesain dengan memperhitungkan keamanan dan kenyamanan anak dalam menggunakan alat. Wastafel didesain dengan spesifikasi menggunakan bahan ramah anak, seperti besi stainless steel dengan bentuk bulat atau besi hollow. Penggunaan bahan ini bertujuan untuk menghindari bentuk persegi dan tajam. Tinggi wastafel disesuaikan dengan postur tinggi tubuh anak, sehingga anak dengan mudah dapat menggunakan alat tersebut, (Gambar 8).

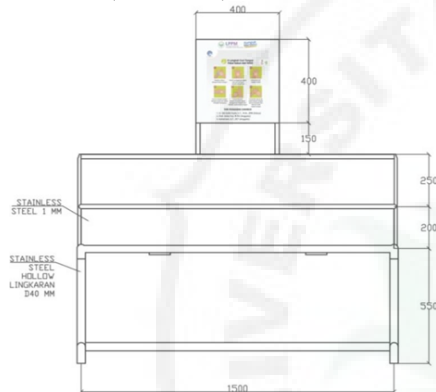

Gambar 5. Tampak Depan Wastafel, skala 1:20



Gambar 6. Tampak Samping, skala 1:20



Gambar 7. Ilustrasi Bentuk Wastafel

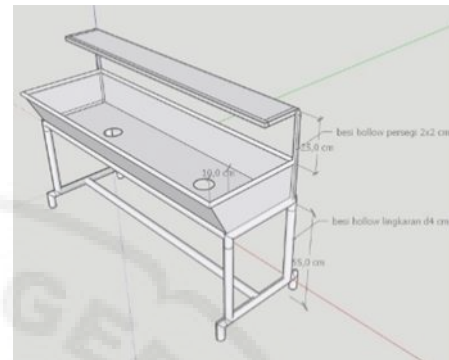

Gambar 8. Spesifikasi bentuk dan bahan

Wastafel dilengkapi dengan tempat sabun dan papan informasi tentang tata cara membasuh membersihkan tangan, memiliki empat kran air yang dapat digunakan oleh empat orang anak dengan waktu yang sama, serta didesain dengan menggunakan meja diatas sebagai tempat meletakkan benda yang dipegang siswa. Selain itu wastafel ini juga dapat ditempatkan secara mobile atau berpindah tempat yang disesuaikan dengan kondisi ruang yang tersedia.

Sistem pembuangan air kotor didesain melalui 2 lubang disisi kiri dan kanan pada lantai kerja wastafel yang dihubungkan dengan pipa diameter 5 cm dan terkoneksi dengan satu pipa pembuangan air kotor yang diletakkan dibawah meja wastafel untuk diteruskan ke aliran pembuangan.

Setelah pekerjaan desain dan selesai gambar kerja, dilanjutkan dengan pekerjaan pembuatan wastafel. Bentuk atau model wastafel didesain dan diimplementasikan sesuai dengan karakter anak, (Gambar 9). Anak memiliki potensi yang besar dalam pembelajaran, namun anak juga memiliki konsentrasi yang rendah sehingga mengganggu proses belajarnya, (Dania. N. 2019). Dari pernyataan tersebut maka desain sanitasi ini dapat memfasilitasi anak dalam proses belajarnya.

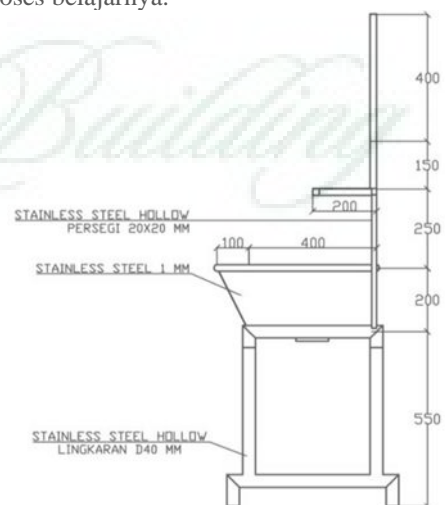

Gambar 9. Hasil desain, bentuk dan model wastafel

d. Kegiatan Sosialisasi

Setelah kegiatan desain sanitasi dan diwujudkan dalam bentuk wastafel, selanjutnya yang dilakukan adalah kegiatan penyerahan alat. Alat yang diserahkan terwujud dalam bentuk wastafel memanjang sebanyak dua unit. Alat diserahkan dari ketua tim pengabdian kepada mitra yang diwakili oleh Kepala Sekolah TK Baitul Aziz yang disaksikan oleh pendamping dari LPPM Unimed, (Gambar 10).

Selanjutnya adalah kegiatan sosialisasi dengan tema penerapan sanitasi berkelanjutan di sekolah, (Gambar 11). Kegiatan sosialisasi dilaksanakan satu hari kerja, berisi pemaparan tentang fungsi dan pentingnya sanitasi berkelanjutan di sekolah dan efeknya terhadap kebersihan diri anak dan kebersihan lingkungan sekolah. Lingkungan merupakan faktor yang menentukan status kesehatan seseorang, (Eren, P. D, dkk. 2022). Kebersihan lingkungan dapat membentuk perilaku seseorang untuk menjaga lingkungannya.

Kegiatan sosialisasi dihadiri oleh 25 orang guru yang disambut sangat baik dan mendapat respon positif dari para guru dari setiap jenjang satuan pendidikan.



Gambar 10. Serah Terima Alat dari Ketua Tim Pengabdian kepada Mitra disaksikan pendamping dari LPPM Unimed



Gambar 11. Kegiatan Sosialisasi

4. KESIMPULAN

Pengenalan dan pembelajaran sanitasi pada anak usia dini harus secara intensif dilakukan. Untuk mempermudah proses ini, maka sekolah wajib memfasilitasi dan menyediakan sarana dan alat agar guru dapat dengan mudah melakukan pembelajaran dan pengenalan kepada anak. Dengan kegiatan ini diharapkan anak memiliki peningkatan pemahaman, pembelajaran, dan kebiasaan tentang hidup bersih dan sehat, sehingga dapat merubah perilaku anak. Dari kegiatan ini dapat diambil suatu kesimpulan:

- Pelaksanaan kegiatan pengabdian dari tahap pengumpulan data, kegiatan desain dan aplikasi desain serta kegiatan sosialisasi berjalan dengan lancar sesuai dengan rencana. Hasil produk dapat diterima oleh anak, namun produk dihasilkan belum maksimal.
- Perlu adanya pengembangan model atau desain untuk pekerjaan akhir atau *finishing* agar hasil produk menarik perhatian anak.
- Pelaksanaan sosialisasi berjalan dengan sangat baik dan dapat diterima oleh para guru.

UCAPAN TERIMA KASIH

Ucapan terima kasih ditujukan kepada Lembaga Penelitian dan Pengabdian Masyarakat (LPPM) Universitas Negeri Medan sebagai pemberi dana atau donator pada kegiatan pengabdian ini. Ucapan terima kasih juga disampaikan kepada Dekan Fakultas Teknik Universitas Negeri Medan yang mendukung kegiatan pengabdian.

DAFTAR PUSTAKA

- Arbianto Prasetio, dkk. (2020). Rencana Pembangunan Sanitasi Berbasis Lingkungan di Desa Dadisari Kabupaten Tanggamus. *Jurnal Teknik Sipil Sendi*, vol. 1, no.1, 26-32.
- Devita. M., dkk. (2021). Peningkatan Sistem Sanitasi Sekolah dan Edukasi Kebersihan di Madrasah Ibtidaiyah Alhuda Bekasi. *Terang, Jurnal Pengabdian Pada Masyarakat Menerangi Negeri*, vol. 3, no. 2, 126-135.
- Dania. N, dkk. (2019). Desain Arsitektur Ramah Anak Pada Bangunan PAUD Untuk Merespon Perilaku Anak Usia Dini. *Jurnal Senthong*, vol. 2, no. 1, 121-132.
- Eprilia, U. H., & Prasetyarini, A. (2014). Pelatihan Model-Model Pembelajaran Anak Usia Dini di Pos PAUD Kecamatan Delanggu, Kabupaten Klaten.
- Eren, P. D, dkk. (2022). Sosialisasi Sarana Sanitasi Dan Pola Hidup Sehat di Desa Bahagia Pada Masa Pandemi Covid-19. *Jurnal An-Nizam*, vol.1, no.1, 46-53.
- Maryunani, A. (2013). *Perilaku Hidup Bersih Dan Sehat*. Jakarta: CV. Trans Info Media.
- Rohmah, N. (2016). Bermain dan pemanfaatannya dalam perkembangan anak usia dini. *Tarbawi: Jurnal Pendidikan Islam*, 13(2).

- Yuzni, S.Z, (2015). Perencanaan Pusat Pendidikan Anak Usia Dini dengan Tema Arsitektur Perilaku. Jurnal Raut.
- Yuzni, S.Z, (2020). Desain Ruang Bermain Anak Usia Dini sebagai Strategi Pengembangan Karakter Anak, Jurnal Tematik.
- Yus, A. (2012). Model pendidikan anak usia dini. Penerbit Kencana.

